

МУЗЫКАЛЬНЫЕ

Лилия
Хереско

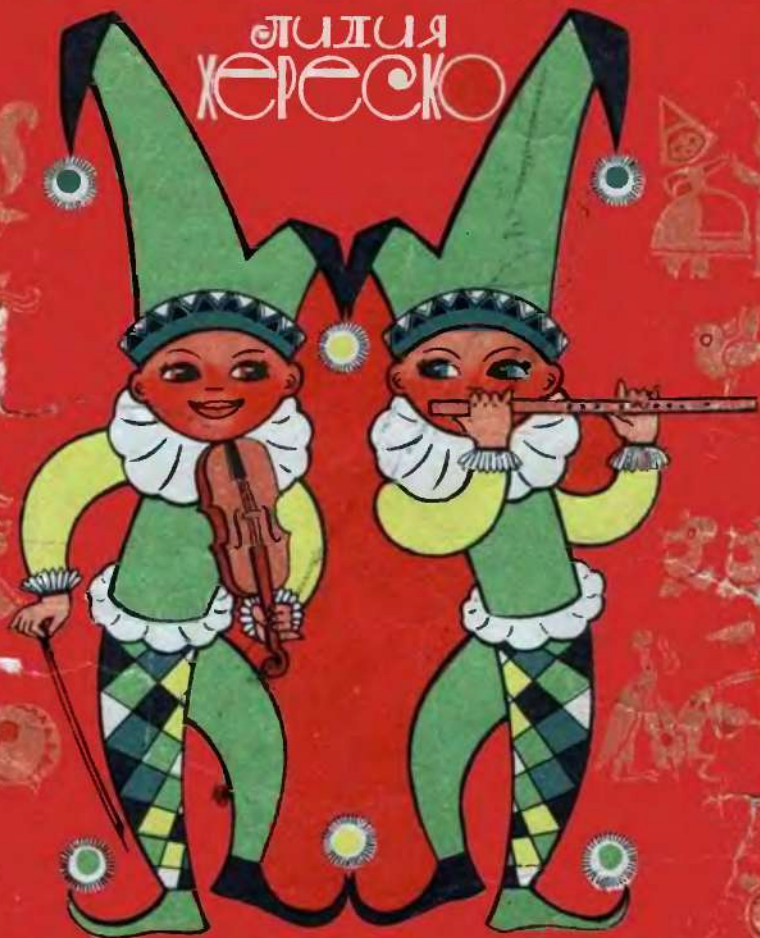

КАРТИНКИ

ЛЮДИ ХЕРЕСКО МУЗЫКАЛЬНЫЕ

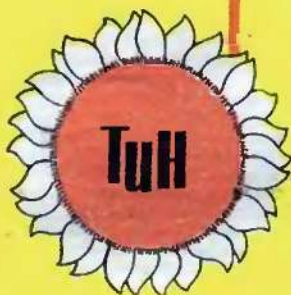

ЗАНИМАТЕЛЬНАЯ КНИГА ДЛЯ ПЕРВОНАЧАЛЬНОГО ОБУЧЕНИЯ ДЕТЕЙ ИГРЕ НА ФОРТЕПИАНО

Общая редакция
Н. КОПЧЕВСКОГО

Художник
А. ФИНОГЕНОВ

СОВЕТСКИЙ КОМПОЗИТОР · ЛЕНИНГРАД · 1983

Ребенок с раннего детства любит подходить к фортепиано и стучать по клавишам; он часто говорит взрослым, что «умеет играть». Еще задолго до того возраста, когда детей принимают в музыкальную школу, его любознательство и интерес к музыке могут быть разбужены чутким отношением старших: покажите малышу какую-нибудь простую песенку, и он с большим удовольствием будет играть ее. Можно постепенно начать с ним регулярно заниматься по несколько минут в день. Вначале нужно, чтобы ребенок слушал побольше доступной ему музыки, при этом следует рассказывать ему образно содержание ее, затевать под эту музыку различные игры, а затем время от времени подводить малыша к фортепиано и понемногу посвящать в тайны музыкального искусства.

Цель данной книги и заключается в том, чтобы помочь родителям, умеющим играть на фортепиано, в домашнем музыкальном воспитании детей-дошкольников.

Ее автор, Лидия Петровна Хареско (1886—1964), всю свою жизнь посвятила музыкальному воспитанию детей. Плодом ее многолетней практики и явилась настоящая работа, проникнутая любовью к ребенку, пониманием его души.

При подготовке к изданию редактор внес ряд изменений с целью сделать работу более последовательной в методическом отношении и более близкой современным детям. Был значительно расширен раздел, посвященный самому начальному этапу обучения, — добавлены популярные детские песни в метрических переложениях. Некоторые номера заменены другими — более современными песнями и ансамблями. Кроме того, значительно расширен раздел «Методические замечания» — в него внесены ряд указаний, необходимых руководителям, не являющимся по своей профессии педагогами фортепиано.

При составлении предлагаемого пособия автор исходил из того, что для малыша очень трудным является усвоение нотной грамоты. Прежде чем начинать знакомство с ней, ребенок должен приобрести первоначальные слуховые навыки и навыки движения под музыку, научиться играть простенькие песенки и пьесы. Очень полезно играть песенки от разных нот. Это способствует развитию слуха и помогает лучше ориентироваться на клавиатуре.

Первому знакомству с музыкой и с игрой на инструменте посвящен большой раздел книги. Он в основном состоит из переложений детских песен, взятых из сборника Н. Метлова¹. Все эти песенки следует разучивать «с рук», а когда ребенок уже начинает ориентироваться в направлении движения мелодии, — и опираясь на его слух. Регулярно, с самых первых уроков нужно давать ребенку задачи, связанные с развитием слуха: сперва это будут простые вопросы: какой из двух звуков выше (значит ребенок слушает звуки, расположенные далеко друг от друга, затем — ближе и, наконец, — соседние), в каком направлении движется мелодия; затем постепенно знакомить ребенка с величинной интервала (конечно, он не должен знать сложные для него названия, но иногда при игре пальцевых упражнений можно и уломать слова «терция», «квинта»). Песенки, приведенные в первом разделе, расположены в порядке увеличения диатона, и ребенок, особенно если он будет пытаться транспонировать выученные произведения, очень быстро уловит связь интервалов с определенным положением пальцев на клавиатуре. Когда ребенок играет песенки, надо все время обращать его внимание на выразительность исполнения. Но, само собой разумеется, с первых же шагов необходимо приучать ребенка и к работе над техникой. В методических замечаниях в конце книги даются упражнения ко многим пьесам. Конечно, вначале это будут самые простые упражнения, но ими не нужно пренебрегать, потому что каждое из них рассчитано на преодоление трудности, встречающейся в пьесе.

Упражнения и этюды следует играть немного, но регулярно, обязательно каждый день, причем необходимо время от времени повторять ранее пройденный материал. В методических замечаниях даются советы родителям, как подходить к разучиванию той или иной пьесы.

¹ Песни для школьников. Составитель Н. А. Метлов, М.—Л., 1948.

ОТ РЕДАКТОРА

Отсюда уже остается один шаг до настоящей нотной записи, и, если малыш имеет навык такого «графического изображения» песни, она не представит для него никаких трудностей.

Точно так же с самого начала нужно обращать внимание ребенка и на ритмическое строение песни (уже выученной). Если, играя песню, предложить ему равномерно хлопать в ладоши (например, по четвертям), то он очень скоро заметит, что существуют ноты, на которые делается по два и по четыре хлопка. Это подведет его к пониманию записи ритма. Но все-таки и в дальнейшем маленький пианист не сразу научится читать по нотам все ритмически трудные места. И причина не в том, что ребенок не способен уловить сложный ритм (ведь дети часто воспринимают на слух очень сложные ритмы), а в неумении правильно прочитать его (в записи ритма очень много связано со счетом, с еще не знакомой детям областью арифметики — дробями). В данном пособии автор стремился во многих песнях (в том числе сложных) помочь малышу, подтекстовывая музыку¹. Образное содержание этих незамысловатых стихов повысит интерес ребенка к разбираемой песне.

Разумеется, что когда ребенок выучит произведение, он должен его только играть, а не петь, но первоначально, когда взрослый сыграет ему песню и разучит с ним слова, ритмические надолго запомнится ему, и разбор по нотам будет таким образом наполовину облегчен. Затем, когда песня уже усвоена, необходимо по нотам проанализировать ее ритм — это облегчит разбор тех песен, в которых нет подтекстовки.

Как уже было сказано, уроки с малышами должны быть интересными. Оживит урок и облегчит понимание к месту сказанная шутка или стихок. Такие шутки, стихотворные объяснения, игры и загадки имеются и в настоящей книге.

Хорошо подтолкнуть воображение ребенка, рассказать ему какую-нибудь историю (не противоречащую, конечно, характеру музыки). Необычайно полезна для детей и ансамблевая игра, которая широко рекомендуется здесь. Большинство песенок, помещенных в начале книги, переложено для совместной игры ученика и учителя. Это может быть игра в четыре руки, в три руки (ученик играет мелодию одной рукой) или в две руки (каждый участник играет по одному голосу). В дальнейшем даются уже настоящие четырехручные ансамбли («Петя» из сказки С. Прокофьева). Обращаем внимание на то, что при игре песенок, помещенных в начале книги, ребенок должен сидеть нормально, посредине клавиатуры (а не как при ансамблевой игре — сбоку), а взрослый — слева.

Кроме песен, которые ребенок должен разучивать сам, дается ряд более трудных произведений: ребенок будет их слушать в исполнении взрослых, определять характер, иногда устранять игры под музыку.

Не следует утомлять ребенка — лучше заниматься несколько раз в день, но понемногу. Самое страшное — сухой педагогичностью оттолкнуть его от занятий, внушить ему отвращение к музыке.

После прохождения и хорошего усвоения всего материала, помещенного в книге, можно будет приступить к изучению педагогического репертуара детской музыкальной школы.

Н. Копчевский

¹ Следует сказать, что подобным же методом для облегчения понимания ритмически сложных мест пользовались в своем преподавании (на самых высоких ступенях) многие крупнейшие музыканты — Г. Г. Рейгуз, А. Шмелль и другие.

П И А Н О



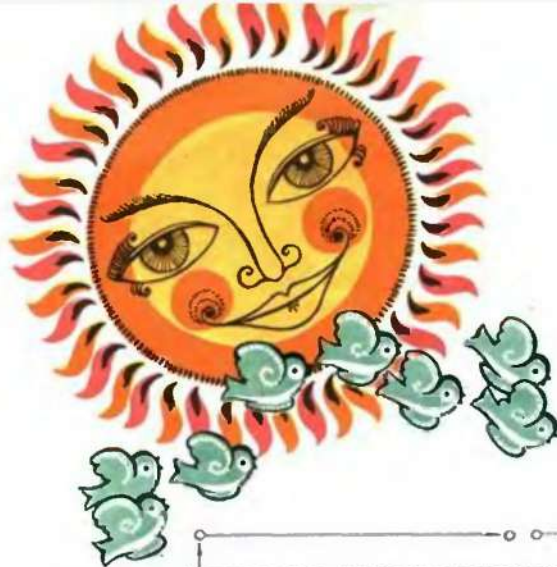

2. играй по слогам

Видишь черных клавиш
Длинный ряд!
Тройь легонько пальчиком
Все подряд.

Ударяй тихонечко:
Стук-стук-стук,
И в ответ послышится
Нежный звук.

Звуки ты внимательно
Слушай сам —
И играть научишься
По слогам!

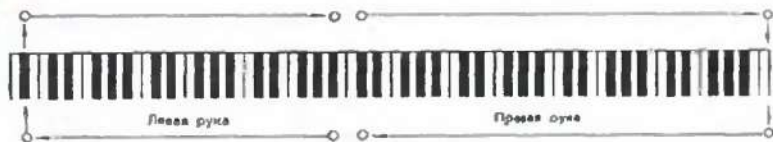

МОРЕ И НЕБО

Вот
из темных вод
поднимается с волною кашалот...
А вокруг тепло, светит солнышко,
стаяки птичек летят в вышину...
Ночью звездочки, днем ни облачка,
ветерок чуть колышет волну...

Но
кашалоту все равно,
он уплывет опять на дно...

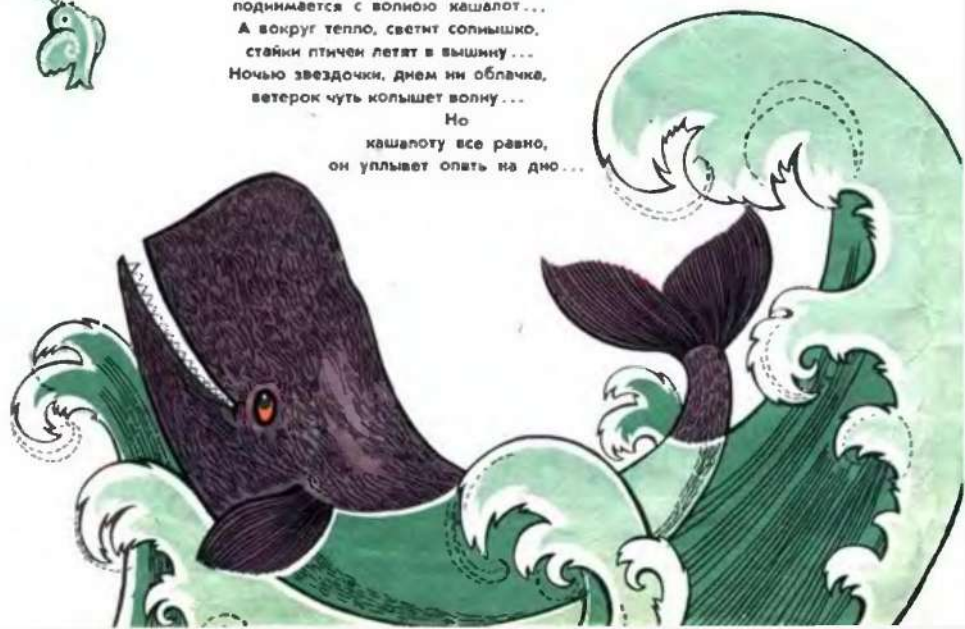



3. ОКТAVA



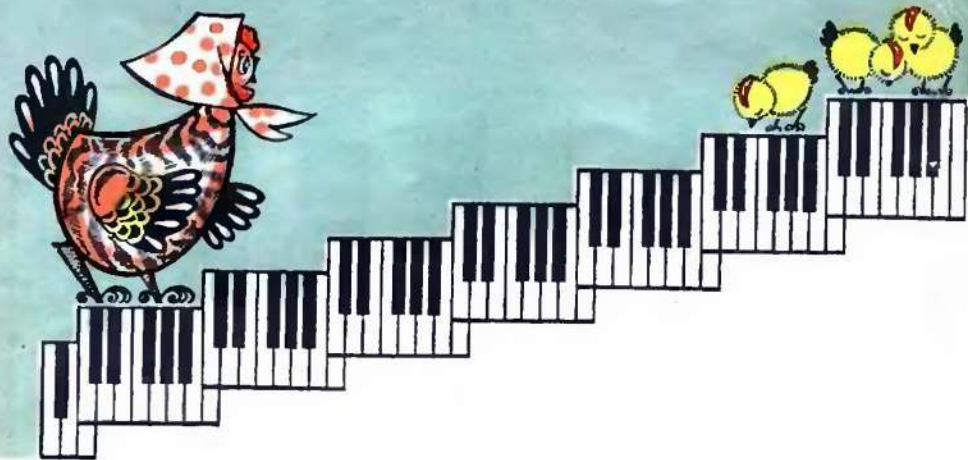

Следует
вырезать
октаву
по краям
и прорезать
черные
клавиши.
После
этого
важно
накладывать
на фортепианную
клавиатуру
для определения
местонахождения
клавиш.
(См. Методические
замечания.)



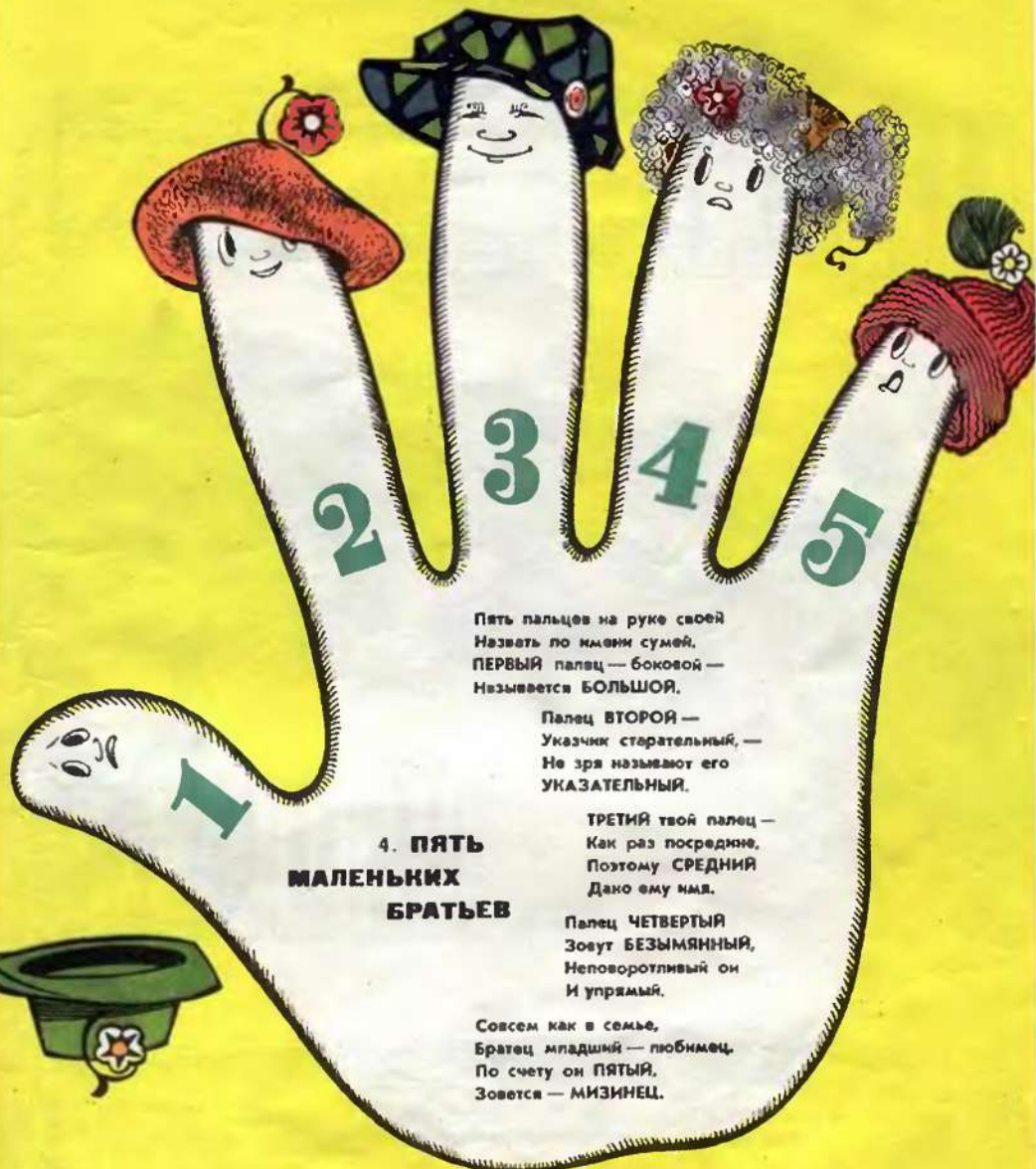

Пять пальцев на руке своей
Назвать по имени сумеи.
ПЕРВЫЙ палец — боковой —
Называется БОЛЬШОЙ.

Палец ВТОРОЙ —
Указчик старательный, —
Не зря называют его
УКАЗАТЕЛЬНЫЙ.

ТРЕТИЙ твой палец —
Как раз посредник,
Поэтому СРЕДНИЙ
Дано ему имя.

Палец ЧЕТВЕРТЫЙ
Зовут БЕЗЫМЯННЫЙ,
Неповоротливый он
И упрямый.

Совсем как в семье,
Братец младший — любимец.
По счету он ПЯТЫЙ,
Зовется — МИЗИНЕЦ.

4. ПЯТЬ МАЛЕНЬКИХ БРАТЬЕВ



5. ВОРОБУШЕК

Партия
педагога:



6. ЛЕДЯНАЯ ГОРА

Учитель:

1. По сре...	ди не дво...	ре ле дя...	на я го...	ра воз вы...	ша ет...	ся, воз вы...	ша ет...	ся.
2. И ре...	бя та гу...	рой лого...	ре ле дя...	ной все ка...	те ют...	ся, все ка...	те ют...	ся.

Ученик:
(две руки)

Воробей с березы
на дорожку — прыг!
«Больше нет мороза!
Чик-чирки!»

Вот журчит в канавке
быстрый ручеек,
и не забыт лапки,
скок, скок, скок!

Высохнут овражки —
прыг, прыг, прыг!
вылезут букашки...
Чик-чирки!



до соль до соль

3. Все тол-пят-ся, шу-мят и друг-дру-гу кри-чат. Станьте в о-че-редь. Станьте в о-че-редь.

4. Уж до-мой им по-ра, да уй-ти со дво-ра все не хо-чет-ся, все не хо-чет-ся...

7. КУКУШКА

Н. ПОТОНОВСКИЙ

Бес-печ-ма-я ку-куш-ка гнез-да се-бе не вьёт,
о дет-ках не то-ску-ет, а в том-книж-ном ле-со-че
лишь знай се-бе ку-ку-ет: „Ку-ку, ку-ку, ку-ку!“

8. ВОСЬМОЕ МАРТА

Слова М. ДОЛИНОВА

Е. ТИЛИЧЕВА

Ученики: С днем Вось мо, го мар, та ма, му поздравляем; будь здо-ро-вдмама, ма, ма доро-га-я!

Учитель:

Ро-зы на сал-фет-ке вы-ши-ли мы са-ми и те-перь по-да-рим на-шей ми-лой ма-ме.



9. ДВЕ ТЕТЕРИ

Как же на-шем на лу-гу сто-ит чаш-ка тво-ро-гу.

При-ле-те-ли две те-те-ри, по-кле-ва-ли у-ле-те-ли.



10. ЧИКИ, ЧИКИ, ЧИКАЛОЧКИ

Мелодия из сборника «Гусельки»

Слова народные

Чи- ки, чи- ки, чи- ка- лоч- ки, е- дет Ко- ля на па- лоч- ке,

Ученики:

Учитель:

Са- шень- ка е- те- леж- ке — шел- ка- ет о- рещ- ки.

11. СОЛОВЕЙ

Русская народная песня

Ученик:

Со-ло-вей, со-ло-вей, со-ло-вей юш-ка!
Не ле-тай, со-ло-вей, во зе- ле-ный сад...

Учитель:

12. АЙ-АЙ-АЙ!

Слова О. ВЫСОТСКОЙ

М. РАУХВЕРГЕР

Ученик:

По гри-бы хо-ди-ла Зи-на, на-бра-ла тра-вы в кор-зи-ну.

Учитель:

Ай-ай-ай! Ай-ай-ай! Ай-ай-ай-ай-ай-ай-ай!

По грибы ходила Зина,
Набрала травы в корзину.
Ай-ай-ай! Ай-ай-ай!
Ай-ай, ай-ай, ай-ай-ай!

Убежал в испуге Федя
От картонного медведя.
Ай-ай-ай! Ай-ай-ай!
Ай-ай, ай-ай, ай-ай-ай!

Шел Андрюша на прогулку,
Прицпил на шляпу булку.
Ай-ай-ай! Ай-ай-ай!
Ай-ай, ай-ай, ай-ай-ай!

Нас чайком помла Поля,
Положила в чашку солк.
Ай-ай-ай! Ай-ай-ай!
Ай-ай, ай-ай, ай-ай-ай!

Положила в квшу Нина
Вместо масла керосину.
Ай-ай-ай! Ай-ай-ай!
Ай-ай, ай-ай, ай-ай-ай!



Чирикает воробушек, на ветке он поет.
А кот лежит под деревом, мурлычет рыжий кот.
Чирикает воробушка: «Летяй, вставай скорей,
Ведь зорька разгорается все ярче и светлей!»
Чирикает воробушек, мурлычет рыжий кот...
А солнышко веселое под музыку встает!

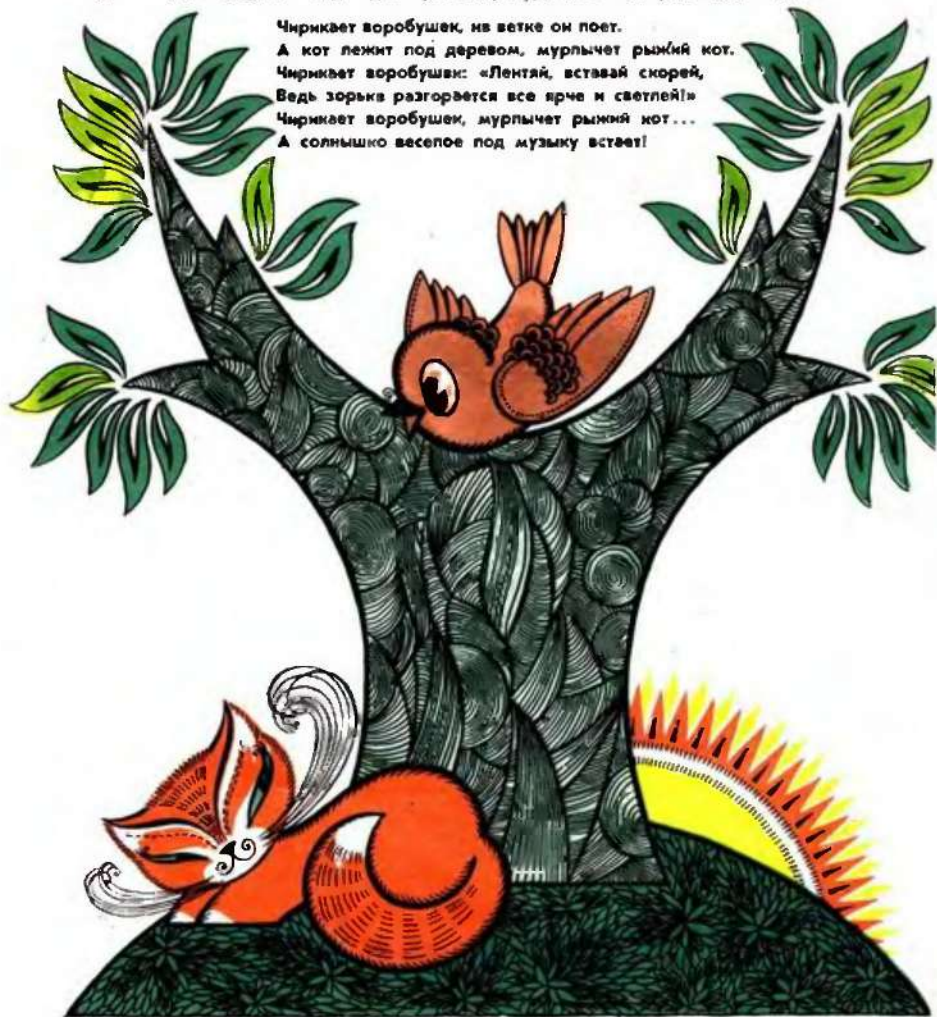

14. СЧЕТ

Слова народные

Г. ЛОБАЧЕВ

Ученик:

Раз, два — го-ло-ва, три, че-ты-ре — при-це-пк-ли, пять, шесть —

Читатель:

се-но ве-сть, семь, во-семь — се-но ко-сим, де-вять, де-сят — те, сто ме-сим,

о-дин, дв-дцать, две, дв-дцать — нам су-ли-цы сту-чат-ся.



15. КОТ-ЛАКОМКА

Как по-ва-дил-ся ко-ток



во де-рев-ню е по-гре-бок—



по сме-тан-ку, по тво-рог...



Как у-ви-де-ли ко-тэ две ста-руш-ки из ок-на,— схва-ти-ли ко-тэ



по-ле-рек жи-во-та... „Вот те-бе, ко-ток, и смя-тан-ка, и тво-рог!“



16. КТО У НАС ХОРОШИЙ?

Слова народные

АН. АЛЕКСАНДРОВ

Ученики:

Кто у нас хо-ро-ший? Кто у нас при-го-жий? Ввечка хо-ро-ший,

Учитель:

Ввечка при-го-жий,

17. ПРО МАШУ

Слова С. МАРШАКА

Ю. ВЕЙСБЕРГ

Оживленно

Дети: „Вый-ди, Ма-ша, из во-рот, из во-рот. Вый-ди, Ма-ша,

в хо-ро-вод, в хо-ро-вод!“ Маша: „Нет, по-друж-ки, не мо-гу,

не мо-гу: брат-ца Ва-ню бе-ре-гу, сте-ро-гу!“

«Выйди, Маша, из ворот, из ворот.
Выйди, Маша, в хоровод, в хоровод!»

«Нет, подружки, не могу, не могу:
Братца Ваню берегу, стерегу!»

«На крыльце серый кот, серый кот, —
Пусть он Ваню бережет, стережет».

«Серый котик, поскучай, поскучай,
Братца Ваню покачай, покачай!»



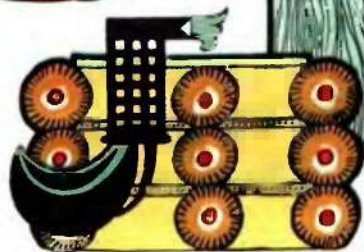

18. ВОРОБЕЙ

Слова С. ПРОКОФЬЕВОЙ

Зара ЛЕВИНА

Лирично, с сочувствием

Ученик:

Кто сидит там на трубе, греет свои ножки. Это серый воробей -

Лирично, с сочувствием

Учитель:

он озябнет, лжожко. Мы зерно для голубей сыплем на окошко.

Прилетел бы воробей, да боится кошки.

Прилетел бы воробей, да боится кошки.

19. ИВУШКА

Русская народная песня

Протяжно

1. Ив-уш-ка, ив-уш-ка, зе-ле-на-я мо-я! Что же ты,

и-вуш-ка, не-ве-се-ля сто-ишь?

Ивушка, ивушка,
Зеленая моя!
Что же ты, ивушка,
Невесела стоишь!
Или тебя, ивушку,
Солнышком печет,
Солнышком печет,
Частым дождичком сечет.



Слова А. БАРТО

20. МИШКА

М. РАУХВЕРГЕР

Не торопись

Ученик: У ро-ни-ли Миш-ку на пол, по-то-му что он хо-ро-ший.
Все рав-о-то-рав-ли Миш-ке ла-пу, бро-шу, но е-го не

Учитель: Не торопись

21. САВКА И ГРИШКА

Белорусская народная песня

Оживленио

Сав- ка и Гриш- ка сде- ла- ли ду- ду, Сав- ка и
Гриш- ка сде- ла- ли ду- ду. Ду- ду- ду, ду- ду- ду.
сде- ла- ят ду- ду, ду- ду- ду, ду- ду- ду, сде- ла- ли ду- ду.

The score consists of three systems of music. Each system has a vocal line (treble clef) and a piano accompaniment line (bass clef). The key signature has one sharp (F#) and the time signature is 2/4. The lyrics are written below the vocal line. There are fingerings (1, 2, 3) and accents (3) indicated in the piano part.

22. ФАЛКА

Слова С. ПРОКОФЬЕВОЙ

АН. АЛЕКСАНДРОВ

Ученик: Неторопливо
Ты хо сле- зы лютфи вл- кв: -Ны ко. му ме- ия не жап- ко ни ко.
Учитель: Неторопливо

The score is for a duet between a student (Ученик) and a teacher (Учитель). Both parts are marked 'Неторопливо' (Ad libitum). The student part is in the treble clef and the teacher part is in the bass clef. The key signature has one sharp (F#) and the time signature is 2/4. The lyrics are written below the student's line. There are fingerings (1, 2, 3) and accents (3) indicated in both parts.

- му я не нуж-на, я под ел- кой не вид, на Го- во- рит фм- ал- ке

The first system of the musical score consists of a vocal line and piano accompaniment. The vocal line is written in a treble clef with a key signature of one sharp (F#) and a 4/4 time signature. The lyrics are: "- му я не нуж-на, я под ел- кой не вид, на Го- во- рит фм- ал- ке". The piano accompaniment is written in a grand staff (treble and bass clefs). The right hand plays a simple harmonic accompaniment, while the left hand plays a more active bass line with some triplets and sixteenth notes.

пчел- ка: - Ни- че- го, что ты под ел- кой, - сладкий сок твой ра- зы-

The second system of the musical score continues the vocal line and piano accompaniment. The vocal line lyrics are: "пчел- ка: - Ни- че- го, что ты под ел- кой, - сладкий сок твой ра- зы-". The piano accompaniment features a more complex and rhythmic bass line in the left hand, with many sixteenth and thirty-second notes, while the right hand continues with a steady accompaniment.

- шу, де- ток ме- дом у- го- шу.

The third system of the musical score concludes the vocal line and piano accompaniment. The vocal line lyrics are: "- шу, де- ток ме- дом у- го- шу.". The piano accompaniment continues with its intricate bass line, ending with a final chord in the right hand.



23. ГОЛУБОК

У ле- тай, го- лу- бок, у ле- тай за лу- жок, здесь бе-

- да от смл- ков, здесь бе- да от стрел- ков.

24. В ГОРОДАХ И СЕЛАХ ДЕТВОРА РАСТЕТ

Слова Т. ВОЛГИНОЙ

А. ФИЛИППЕНКО

Не спеша

Ученики: В го-ро-дах и се-лах дет-во-ра ра-стет, ей двор-цы и

Не спеша

Учитель:

шко-лы стро-ит наш на-род. А в са-дах зе-ле-ных де-ре-ва шу-

-мят... Те са-ды куд-ря-вы е то же для ре-бят.



25. ПАУК И МУХИ

Мелодия и слова из сборника «Гусельки»

Умеренно

На пар_ ке_ те в во_ семь пар му_ хи тан_ це_ ва_ ли,

у_ ви_ дв_ ли па_ у_ ка — в об_ мо_ рок у_ па_ ли!



26. НОВОГОДНЯЯ ХОРОВОДНЯ

Слова Ю. ЛЕДНЕВА

А. ОСТРОВСКИЙ

Живо, весело

Ученики:

Хо- ро- вод, хо- ро- вод... Пляшет ма- лень- кий на- род.

Учитель:

Живо, весело

Тан- це- вать у на- ших вл- ки мы го- то- вы це- лый год!..

27. НА ЧЕРНЫХ КЛАВИШАХ

Moderato (Умеренно)

А. ГЕДИКЕ



28. АВТОБУС

Слова О. ВЫСОТСКОЙ

М. ИОРДАНСКИЙ

Не торопясь

О- ста- нов- ка у во- рот. Ждет ав- то- бу- са на- род.

Остановка у ворот.
Ждет автобуса народ.
Мы его подождём
И прокатимся на нём.

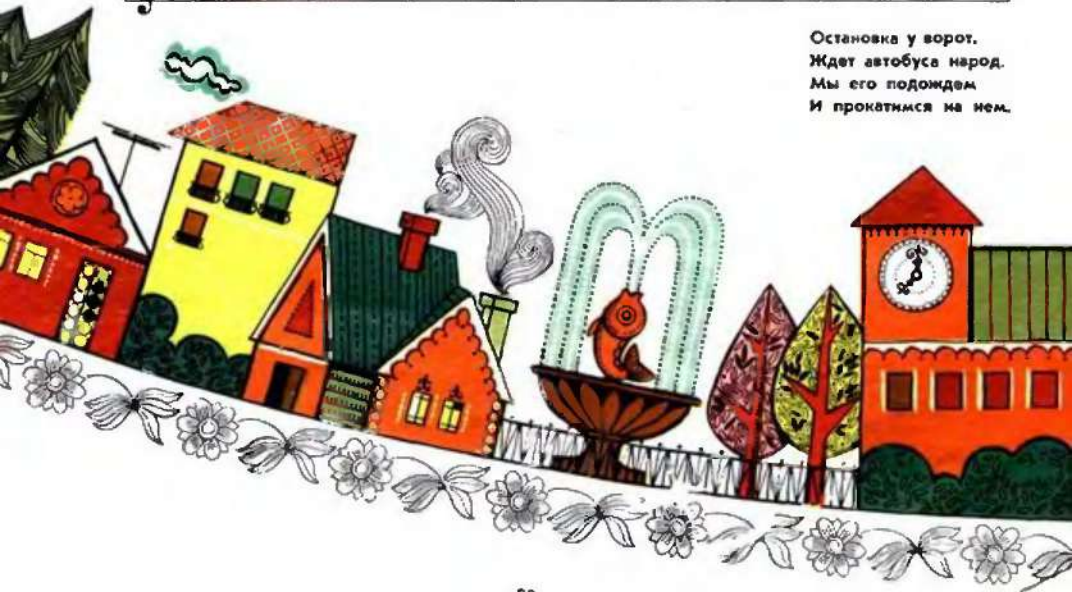

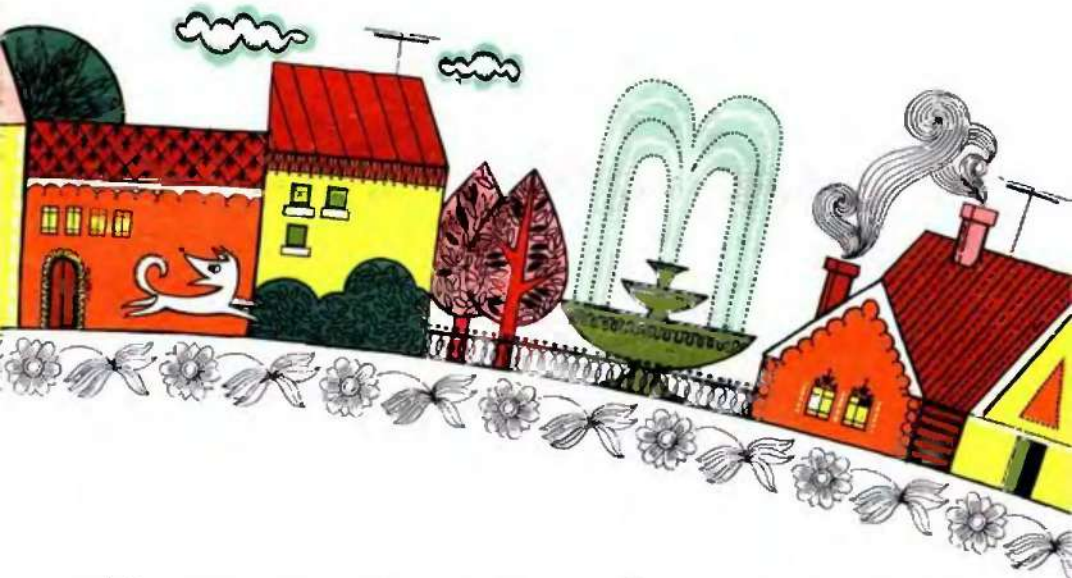

Музыкальная запись с нотами и русскими словами:

Мы е- го по- до- ждем и про- ка- тим- ся на нем.

Музыкальная запись на двух станах (верхняя — мелодия, нижняя — ритмическая основа). Включены ноты, ключ, тональность и ритмические обозначения (5, 2, 5, 2).

Вот автобус голубой!
 Он увез меня с собой!
 Я сижу у окна,
 Мне вся улица видна.

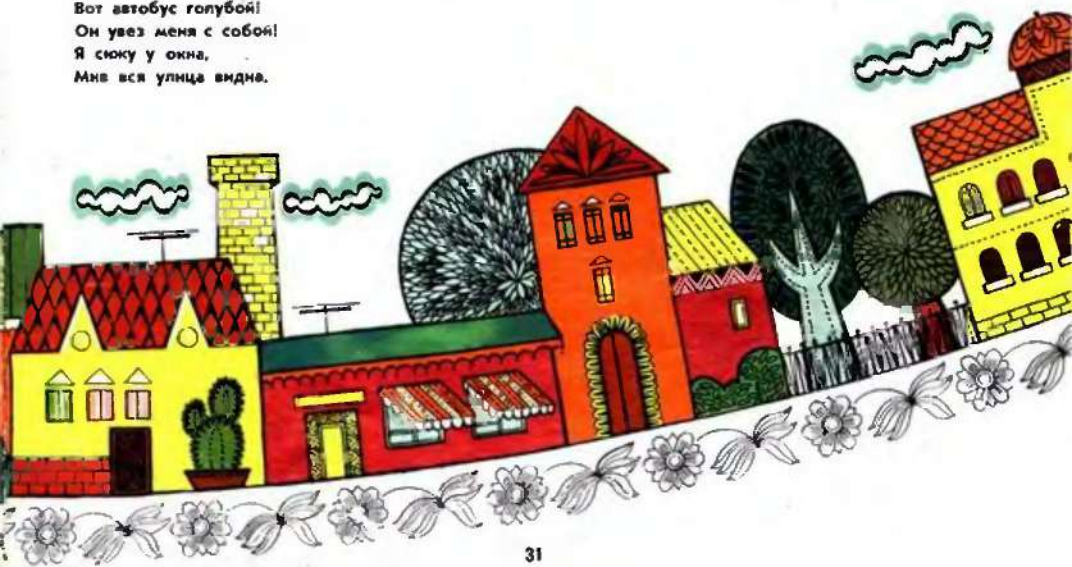



Слова народные

29. ДУДА

АН. АЛЕКСАНДРОВ

Медленно

rit.

Ученик

Учитель

p Как без дудки, без дуды ходят ноги не туды.

постепенно ускоряя

Скоро

л.р. пр.р. л.р. пр.р. л.р. пр.р. л.р.

А как дудочку почувют, сами ноженьки танцуют. А как дудочку почувют, сами ноженьки

пр.р. пр.р. л.р. пр.р. л.р. пр.р. л.р.

- ки танцуют.

учитель:



30. СО ВЬЮНОМ Я ХОЖУ

Русская народная песня

Не скоро

Со вью- ном я хо- жу, с зе- ле- мым я хо- жу.
 Я не зна- ю, ку- да вьюн по- ло- жить, я не зна- ю, ку- да вьюн по- ло- жить.



31. КОРОВА

Слова Н. ФРЕНКЕЛЬ

В. КАРАСЕВА

Не скоро

1. По- до- шла ко- ро- ва ж до- му сво- е- му,
 2. Я сво- ю Бе- лян- ку астре- чу, об- ни- му,
 зе- мы- ча- ла гром- ко: „Мму-у!“
 а о- на мно ве- село: „Мму-у!“
 „Мму-у!“
 „Мму-у!“

32. СКЕРЦО

Д. КАБАЛЕВСКИЙ

33. ДЕД МОРОЗ

Слова С. ПОГОРЕЛОВСКОГО

В. ВИТЛИН

Ах, какой хороший,
Добрый Дед Мороз,
Елку нам на праздник
Из лесу принес.

Огоньки сверкают —
Красный, голубой!
Хорошо нам, елка,
Весело с тобой!

Мы убрали елку
В праздничный наряд,
Звездочки на елке
Весело горят.

Огоньки сверкают —
Красный, голубой!
Хорошо нам, елка,
Весело с тобой!

Не скоро,

Ах, ка- кой хо- ро- ший, доб- рый Дед Мо- роз,

Не скоро

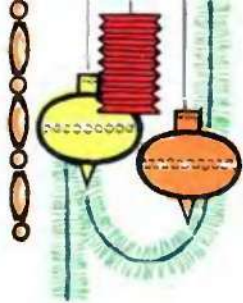

ел- ку нам на празд- ний из ле- су при- нес.

О, гонь- ки свер- ка- ют — крас- ный го- лу- бой!

Хо- ро- шо нам, вя- ка, ве- се- ло с то- бой!



34. КУКЛА

Слова О. ВЫСОТСКОЙ

М. СТАРОКАДОМСКИЙ

Ученик:

1. По-ка-ти-пись сан-ки вниз, креп-че,

Учитель:

ку-кль-ка, дер-жись! Ты си-ди, не у-па-ди, там ко-

Для повторения | Для окончания

-нав ко вле-ре-ди. 2. Сан-ки -тать.

Показались санки вниз,
Крепче, куклолка, держись!
Ты сиди, не упади,
Там канавка впереди.

Санки набок — и в сугроб!
Ах, разбила кукла лоб!
Где же вата, где же йод!
Что же доктор не идет!

Кукла больше не больна,
Ей повязка не нужна.
Куклу можем мы опять
С горки в санках покатать.

35. ЗАЙЧИК

Украинская народная песня

Перевод М. Клоковой

Не очень скоро

Ученик:

У лесной олуш_ ки си_ дит зай_ чик, се_рень_ки.е уш_ ки

Учитель:

под_ни. ма_ ет. Ка_бы мне та_ки. е уш_ ки, я бы слу_шал и_ ми, слу_ шал,

У лесной опушки сидит зайчик,
Серенькие ушки лодинмает.
Кабы мне такие ушки,
Я бы слушал нми, слушал,
Как тот зайчик, как тот зайчик.

На горе по травке скачет зайчик,
Серенькие палки подгибает.
Кабы мне такие палки,
Все скакал бы я по травне,
Как тот зайчик, как тот зайчик.

как тот зай_ чик, как тот зай_ чик.



36. ТРАМВАЙ

Слова О. ВЫСОТСКОЙ

М. ИОРДАНСКИЙ

Живо л.р.

Ученик:

Вот бе-жит, бе-жит трам-вай, по-шадь об-го-ня-я.

Учитель:

п.р. л.р.

Эй, ро-бя-та, не зе-вай, бе-ре-гись трам-ва-я!

пр.р.

Все в трам-вай по- ласть хо- тят, всем по- е- хать нуж- но,

л.р.

до шко- ля- там в дет- ский сад, в боль- шим — на служ- бу.

пр.р.

Говоркомудья, динь, динь зво- нит трам- вай — сто. ро- нись! Не зе- вай!



Слова Л. ОШАНИНА

А. ОСТРОВСКИЙ

Ученик:

Солнечный круг, но бо вокруг э-тори сунук малъ чшш хи .

Учитель:

Ма. ри. со. вал ом на лист. ке и под. пи. салъ в у. гол. ке: Пусть все гда бу. дет

сопн. це! Пусть все гда бу. дет не. бо! Пусть все гда бу. дет ма. ма! Пусть все.

гда бу. ду я! Пусть все гда бу. дет солн. це! Пусть все гда бу. дет

не. бо! Пусть все гда бу. дет ма. ма! Пусть все гда бу. ду я!"

38. ЗАГАДКА

Загадка: Пятиструнная дорожка, а по ней идут кружочки.



Разгадка: Кружочки — это ноты, дорожка — нотный стан.



НОТА «СОЛЬ»

А теперь, дружок, изволь,
познакомься
с нотой «СОЛЬ»,
Точный адрес
ноты той:
«НОТНЫЙ СТАН, этаж — ВТОРОЙ».



СКРИПИЧНЫЙ КЛЮЧ

Нотный стан тут на замке.
Ключ — у ноты «соль» в руке.
От замков ключи различны,
у нее же — «КЛЮЧ СКРИПИЧНЫЙ».
Этот ключ — совсем особый —
открывает нотный стан,
приглашает всех садиться
аккуратно по местам.

СОЛЬ



тут не G и не соль, тут по-ёт, ся но, та „Сооль“.

ЭХО

Ученик: А- у!.. А- у!.. А- у!.. А- у!.. А- у!.. А- у!.. А- у!.. А- у!..

Учитель: *f f f p pp ppp*

*Лед. *Лед. *Лед. *Лед. *Лед. *Лед. *Лед. **

БЕСЕДО

Ну-ка, кто скорее скажет,
нарисует на листке:
сколько рук имеет каждый!
Сколько пальцев на руке!

Ну-ка, кто сказать сумеет,
кто быстрее ответит нам:
сколько в стане есть линеек!
Сколько станов знаешь сам!

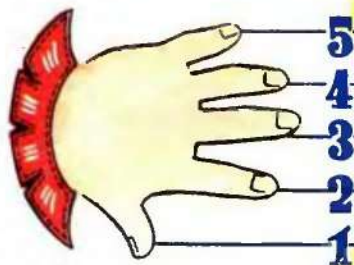

Если верно вы сказали,
то легко запомнить:
две руки — два нотных стана.
Пальцев пять — линеек пять.

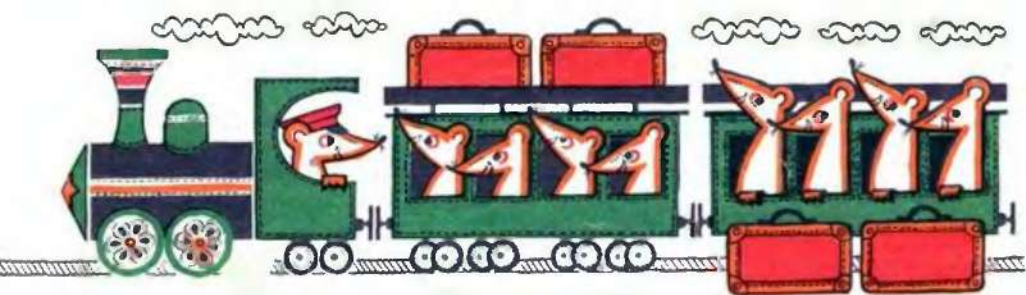

40 ВЕЗЖАЕМ



Пас- са- жи- ры су- е- тят- ся, У- ез- жа- ем! У- ез- жа- ем! Те- ле- грам- мы по- сле- лам!
по че- ты- ре в- ряд са- дят- ся. У- ез- жа- ем! У- ез- жа- ем! Все- х зна- комых вспо- ми- нам!



Ход за- мет- но тор- мо- зит- ся, — Че- мо- дв- ны сня- ты, по- езд стал!.. Вокзал!
пас- са- жи- рам не ск- дит- ся. (или)

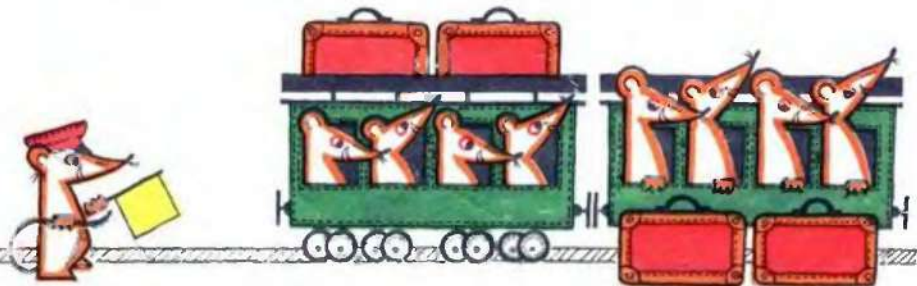

41. ПЕСЕНКА

Д. КАБАЛЕВСКИЙ

Moderato (Умеренно)

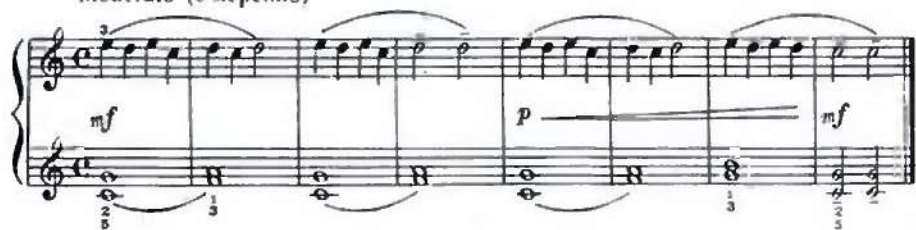





42. ДРУЗЬЯ

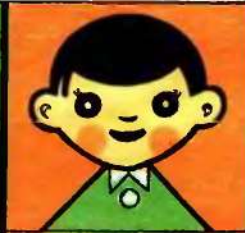

СТОЛОВАЯ

Ритмическая игра-говорилка в 3-х ролях

РОЛЬ ПЕРВАЯ

			
			
ШИ ПИ-	ДА ЩА	КА- НА-	ША ША

РОЛЬ ВТОРАЯ

							
							
ПО- ПРО-	СЛЕ СЯТ	ЩЕЯ ДЕ-	И ТИ	ПО- ПРО-	СЛЕ СТО -	КА- КВА-	ШИ ШИ

РОЛЬ ТРЕТЬЯ

																
																
Е- ЛИ,	Е- ЛИ,	Е- ЛИ,	Е- ЛИ,	ДВЕ ПИ-	НЕ- ЛИ,	НЕ- ПИ-	ДЕ- ЛИ,	НЕ ДВЕ	ПОЛ- НЕ-	НЕ- ДЕ-	ЛИ, ЛИ	НЕ СЫ-	ХУ- ТЫ	ДЕ- БЫ-	ЛИ ЛИ	

44. ДВЕ ТРУБЫ

Вот сиг-нал, вот дру-гой... Вста-ли ра-но мы с то-бой.

На за-ряд-ку по-бе-же-ли, ты был пер-вый, я-вто-рой.

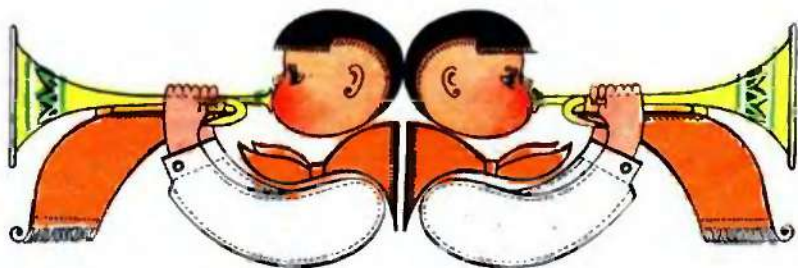

45. ЗИМА

Татарская народная песня

Подвижно

mp *p*

46. КВАРТЕТ



СОЛО



ДУО



ТРИО

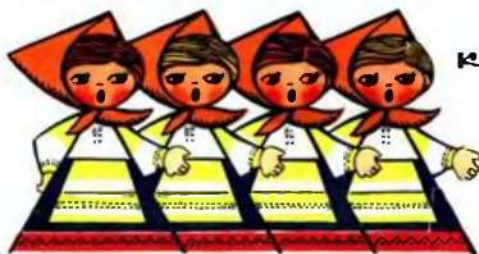

КВАРТЕТ



Вспо... шился це... лый дом! Сил больше нет! Пре... кра... тн... те ваш квар... тет!..

47. ЛЕСТНИЦА

Ле... сенкой вверх тн... хо н... ду, сле... сенки вниз бой... ко бе... гу.

Лесенкой вверх
Тихо иду.

С лесенки вниз
Бойко бегу.

48. ОХОТНИК

Н. ПОТоловский

Живо

Раз, два, три, че... ты ре, пять. Вы... шел зай... чик по... гу... лять. Вдруг о...

- хот... ник вы... бе... га... ет, пря... мо к зай... чку ка... стре... ля... ет. Паф!

Паф! Ой, ой, ой! У... ми... ре... ет зай... чик мой.

49. ГУЛИ

Колыбельная песня

Медленно. Певуче

Ба... ю, ба... ю, лю... ли, при... ле-те-ли гу... ли.

Ба... ю, ба... ю, лю... ли! Вот ма... ки, е гу... ли!

Се... ли гу... ли на кро... вать, ста... ли гу... ли вор... ко- вать.

Пе... ре-ста-нэ-те вор... ко- вать, не ма... шэй-те дет... кам спать!

Окончание

Ба... ю, ба... ю лю... ли... Де... ти все у... сну... ли... Улетели гули...

Баю, баю, люли,
 Прилетели гули,
 Сели гули на кровать,
 Стали гули ворковать.
 Баю, баю, люли...
 «Миленькие гули,
 Перестаньте ворковать,
 Не мешайте деткам спать!»
 Баю, баю, люли,
 Вот вспорхнули гули.
 Сели гули под кровать,
 Стали громко ворковать.
 Баю, баю, люли...
 «Вот какие гули!
 Перестаньте ворковать,
 Не мешайте деткам спать!»
 Баю, баю, люли,
 Выпорхнули гули,
 Сели снова на кровать,
 Стали тихо ворковать.
 Баю, баю, люли...
 Дети все уснули...
 Улетели гули...

50. ЭТЮД

Г. БЕРЕНС, соч. 62 №11

Медленно

Ученик:

8

8-

This system contains two staves of music. The upper staff is in treble clef and the lower staff is in bass clef. Both staves feature a melodic line of eighth notes, with the first two measures grouped by a slur. The final measure of each staff has an accent (>) over the last eighth note.

Живо

8-

Ученик:

Живо

Учитель:

This system is divided into two parts. The upper part, labeled "Ученик:" (Student), consists of two staves of music in treble and bass clefs, mirroring the first system's melody. The lower part, labeled "Учитель:" (Teacher), consists of two staves of music in treble and bass clefs, featuring a harmonic accompaniment of chords and single notes. The tempo marking "Живо" (Allegro) is placed above the first staff of the teacher's part.

8-

This system contains four staves of music. The top two staves are in treble and bass clefs, continuing the melodic line from the first system. The bottom two staves are in treble and bass clefs, continuing the harmonic accompaniment from the second system. The first measure of the top two staves is marked with a slur over the first two eighth notes. The final measure of the top two staves has an accent (>) over the last eighth note.



51. МАЛЕНЬКАЯ ПОЛЬКА

Д. КАБАЛЕВСКИЙ

Allegretto [Подвижно]



52. КИТАЙСКАЯ МЕЛОДИЯ

А. ГЕДИКЕ

Moderato [Умеренно]

Musical score for 'Chinese Melody' (52). The score is written for piano and consists of three systems of two staves each. The tempo is marked 'Moderato [Умеренно]'. The first system includes a dynamic marking of *f* and a hairpin crescendo. The second system includes a dynamic marking of *mf* and a hairpin crescendo. The third system includes a dynamic marking of *cresc.* and a hairpin crescendo. The music features a mix of eighth and sixteenth notes, with some rests and slurs.

53. В МОЕМ ПРЕКРАСНОМ ЗАМКЕ

Испанская детская песня

Musical score for 'In My Beautiful Castle' (53). The score is written for piano and consists of two systems of two staves each. The music is in a 3/4 time signature and features a lively, rhythmic melody with eighth and sixteenth notes. The accompaniment consists of chords and simple rhythmic patterns. The first system ends with a double bar line, and the second system continues the piece.

54. ЧИЖИКИ

ЖИВО

(диалог)

—Чи-жок, Чи-жок, где ты был? —Я всю зн-му вклет-ке жил.

—Где ты клю-вик за-мо-чил? —Вклет-ке в во-дич-ку пил. —Что ты, Чи-жок,

по-ху-дел? —Я всю зн-му про-бо-лел. —Чем же кле-точ-ка пло-ха?

—Ведь не во-ля так горь-ка! —Чи-жок, хо-чешь ж нам сю-да? —Ой! Да, да, да,

да, да, да! —Ну-ка, Чи-жок, вы-ле-тай! —Ай, ай, ай, ай, ай, ай!

55. УКРАИНСКАЯ ПЕСНЯ

Л. БЕТХОВЕН

Vivace [Живо]



ДВЕ ОКТАВЫ



М А Л А Я О К Т А В А

57. ЗАИНЬКА

А. ГЕДИКЕ

Moderato [Умеренно]

The musical score for 'Зайнъка' (The Hare) is presented in three systems. Each system consists of a treble clef staff and a bass clef staff. The first system begins with a piano (*p*) dynamic marking. The second system includes a mezzo-forte (*mf*) dynamic marking. The score includes various musical notations such as slurs, accents, and fingerings (e.g., 1, 2, 3, 4, 5) to guide the performer. The piece concludes with a double bar line.

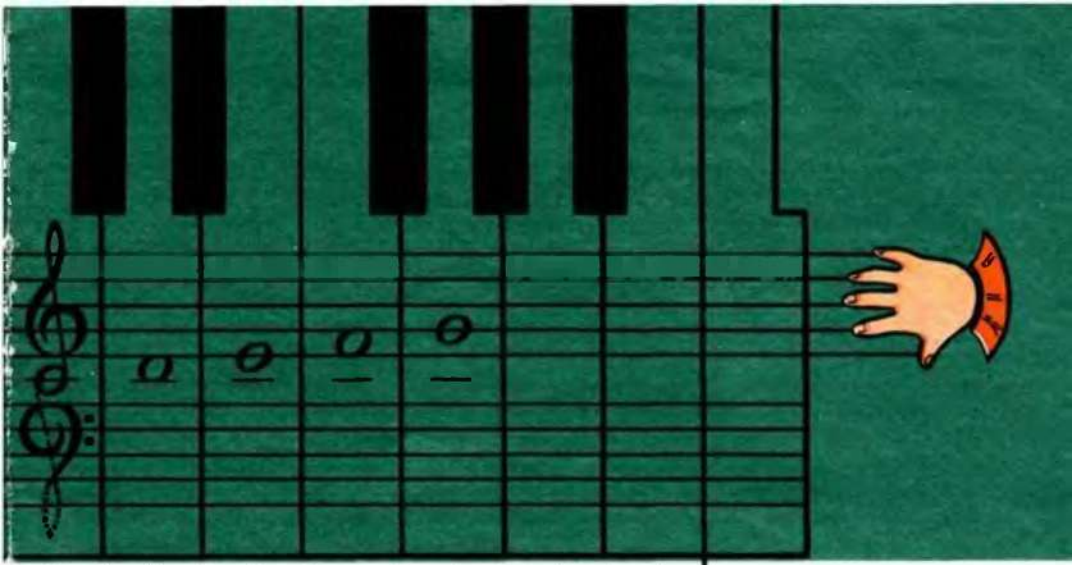

П Е Р В А Я О К Т А В А

58. ДОЖДИН НАКРАПЫВАЕТ

АН. АЛЕКСАНДРОВ

Умеренно

 A musical score for piano, consisting of three systems of two staves each. The key signature has two flats (B-flat and E-flat), and the time signature is 3/4. The score includes dynamic markings: *p* (piano), *cresc.* (crescendo), *f* (forte), and *dim.* (diminuendo). The first system starts with a piano (*p*) dynamic and includes a crescendo (*cresc.*) and a forte (*f*) dynamic. The second system starts with a diminuendo (*dim.*) and includes a piano (*p*) and a crescendo (*cresc.*) dynamic. The third system starts with a forte (*f*) dynamic and includes a diminuendo (*dim.*) and a piano (*p*) dynamic.

59. ВОЛЖСКАЯ ПРИПЕВКА

М. ЧЕРЕМУХИН

Широко

mf *p* *mf* *p*

60. В ПОХОД

Т. САЛЮТРИНСКАЯ

Воинственно

f *p* *pp* *rit.* *a tempo*

61. КУКУШКА И ПЕРЕПЕЛ

А. ГЕДИКЕ

Moderato [Умеренно]

Ку- ку! Ку- ку! Ку- ку! В ле- су ку- куш- ка жи-
вет. Гнез- да о- на не вьет - и чу- жим яй-
-цо кла- дет. Ку- ку! Ку- ку! - весь день кри-
-чат ку- кушке не лень. Ку- ку! - о- на по- ет,
де- той сво- их зо- вет, *dim* О- них *rosso* а *rosso* гру-
-стят... Ку- ку! - на праснокри-чит... Лес мол-чит...

p *mf* *dim* *pp*

В партии правой руки имитируется крик перепела.



ВЕСЕННЯЯ

Вторая часть

Приди, весна, и снова
Пусть рощи оживут,
Под шум ручья лесного
Цветы в лесу цветут!

Allegro [Весело]

В. А. МОЦАРТ

62. ВЕСЕННЯЯ

Первая партия

Пускай нас с солнцем вместе
Разбудит птичий гам,
Мы станем бегать с песней
По рощам и лугам.



В. А. МОЦАРТ

Allegro [Весело]

63. МАЛЕНЬКИЙ БАРАБАНЩИК

Немецкая революционная песня

Русский текст М. Светлова

Обработка А. Давиденко

Темп марша

Ученик:

Мы шли под гро- хот ка- но- на- ды, мы

Учитель:

Темп марша

смер- ти смот- ре- ли в ли- цо- Впе-

ред про- двн- га- лись от- ря- ды спар- та- нов- цев, сме- лых бой.

...цов. Впе- ред про- дви- га- лись от-

- ря - ды спёр- та- ков - цев, сме- лых бой- цов.

1. Мы шли под грохот канонады,
Мы смерти смотрели в лицо.
Вперед продвинулись отряды
Спартаконцев, смелых бойцов. } 2 раза

3. Однажды ночью на привале
Он песню веселую пел,
Но, пулей вражеской сражен-
ный,
Пропеть до конца не успел. } 2 раза

2. Среди нас был юный барабанщик,
В атаках он шел вперед.
С веселым другом барабаном,
С огнем большевистским в груди. } 2 раза

4. С улыбкой юный барабанщик
На землю сырую упал;
И смолк наш юный барабанщик,
Его барабан замолчал... } 2 раза

5. Промчались годы боевые,
Окончен наш славный поход.
Погиб наш юный барабанщик,
Но песня о нем не умрет. } 2 раза

64. ПЕСНЯ О ВОТРЕЧНОМ

Второй партии

Д. ШОСТАКОВИЧ

Allegretto . [Подлинно]

Musical score for the second part of "Song of the Stranger" (Песня о втречном) by Dmitri Shostakovich. The score is in 3/4 time and consists of five systems of music. The first system begins with a mezzo-forte (*mf*) dynamic. The second and third systems also feature *mf* dynamics. The fourth system starts with a mezzo-piano (*mp*) dynamic and includes a crescendo (*cresc.*) marking. The fifth system concludes the piece with a final cadence. Fingerings and articulation marks are clearly indicated throughout the score.

64. ПЕСНЯ О ВСТРЕЧНОМ

Первая партия

Д. ШОСТАКОВИЧ

Allegretto [Подвижно]

The musical score is presented in five systems, each with a right-hand and left-hand part. The notation includes various musical symbols such as slurs, ornaments, and dynamic markings.

- System 1:** Right-hand part starts with a *mf* dynamic. The left-hand part has a slur over the first two measures.
- System 2:** Right-hand part has a slur over the first two measures. The left-hand part has a slur over the last two measures. *mf* dynamic is present.
- System 3:** Right-hand part has a slur over the first two measures. The left-hand part has a slur over the first two measures.
- System 4:** Right-hand part has a slur over the first two measures. The left-hand part has a slur over the first two measures. *mp* dynamic is present.
- System 5:** Right-hand part has a slur over the first two measures. The left-hand part has a slur over the first two measures. *mf* *cresc.* dynamic is present, and *f* dynamic appears later.



65. СЛОВАЦКАЯ НАРОДНАЯ ПЕСНЯ

Вторая партня

Allegro [Скоро]

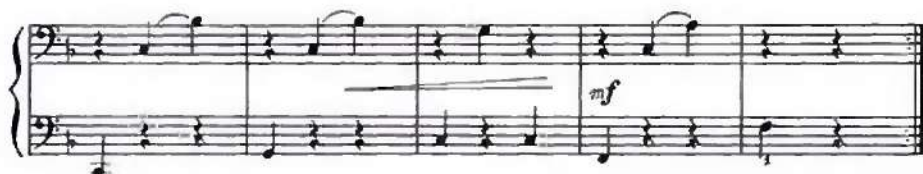
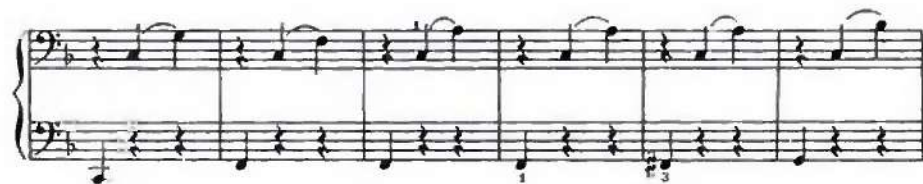
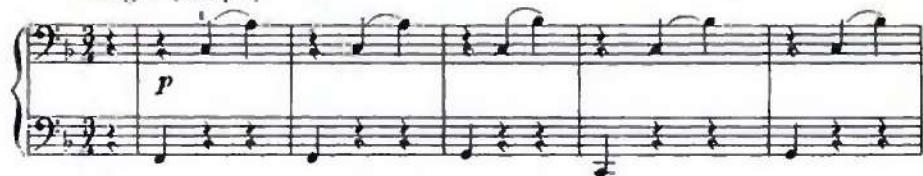



65. СЛОВАЦКАЯ НАРОДНАЯ ПЕСНЯ

Первая партия

Allegro [Скоро]

The musical score is written for piano and consists of three systems of two staves each. The first system begins with a piano (*p*) dynamic. The second system continues the melody. The third system concludes with a mezzo-forte (*mf*) dynamic. The score includes various musical notations such as notes, rests, and fingerings.

66. СМЕЛО, ТОВАРИЩИ, В НОГУ!

Русская революционная песня

Вторая партия

В темпе марша

The musical score for the second part of the song is written for piano in a 2/4 time signature. It consists of three systems of staves. The first system has a dynamic marking of *f* and includes fingerings such as 2, 5, 3, 4, 1, 2, 5, 5, 3, and 3. The second system includes fingerings 4, 1, 1, 2, 3, 4, 5, 5, and 3. The third system is marked with first and second endings (1. and 2.) and includes fingerings 3, 5, 1, 1, and 5.

Смело, товарищи, в ногу!
Духом окрепнем в борьбе,

67. СЛЕТИ К НАМ, ТИХИЙ ВЕЧЕР

Слети к нам, тихий вечер,
На мирные поля,

Выразительно

The musical score for the song is written for piano in a 3/4 time signature. It consists of two systems of staves. The first system has a dynamic marking of *p* and includes fingerings 5 and 5. The second system includes fingerings 1, 4, 5, 1, 2, 5, and 2.

66. СМЕЛО, ТОВАРИЩИ, В НОГУ!

Русская революционная песня

Первая партия

В темпе марша

The first system of the musical score consists of three staves. The top staff is the vocal line, starting with a treble clef and a common time signature. The middle and bottom staves are for piano accompaniment, with a bass clef and a common time signature. The piano part begins with a forte dynamic marking 'f'. The music is in a 2/4 time signature and features a rhythmic pattern of eighth and sixteenth notes. The system concludes with a double bar line and repeat signs.

В царство свободы дорогу |
Грудью проложим себе! } 2 раза

67. СЛЕТИ К НАМ, ТИХИЙ ВЕЧЕР

Тебе поем мы песню,
Вечерняя зоря.

Выразительно

The first system of the musical score consists of two staves. The top staff is the vocal line, starting with a treble clef and a key signature of one sharp (F#). The bottom staff is for piano accompaniment, with a bass clef and a key signature of one sharp. The piano part begins with a piano dynamic marking 'p'. The music is in a 3/4 time signature and features a melodic line with some triplets and slurs. The system concludes with a double bar line and repeat signs.

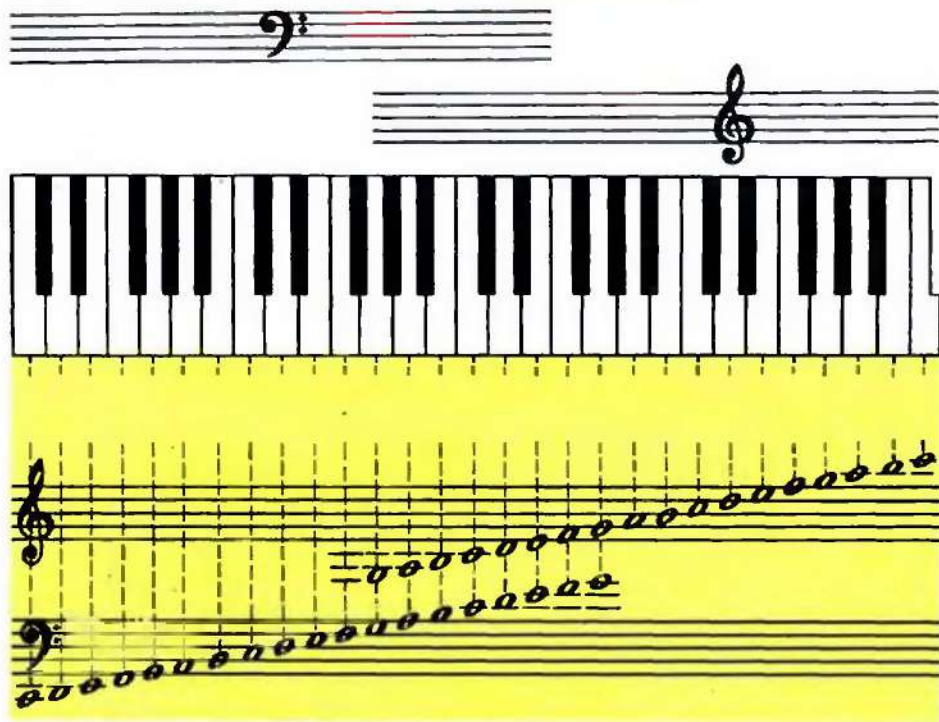

На страничке этой
Несколько вопросов.

И давать ответы
Поточнее просим.

Легкие вопросы

1. Где на рисунке си-бемоль? Посчитай, сколько раз он тут встречается?
2. Сколько си-бемолей на всей клавиатуре?
3. Найди на рисунке фа-диез. Сколько раз он тут встречается?
4. А сколько фа-диезов на всей клавиатуре?

Трудный вопрос

В группе из трех черных клавиш найди среднюю.
Как она называется?

Очень трудные вопросы

1. Где на клавиатуре находятся до-бемоль и фа-бемоль?
2. Где на клавиатуре ми-диез и си-диез?

Вопросам нашим пришел конец.
Кто верно ответил, тот молодец!

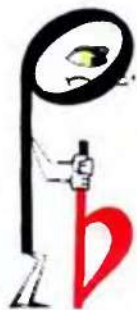

Подвижно

1 6 3 2 1 4 1 3 1 2 5 3 2

f

3 5 1 2 3 1 2 1 2 5

f

2 3 1 2 5 2 5 2 5 2 3 5 3 1 2 5 2 3 2

mf *p*

1 1 3 1 1 3 1 3 5 3 2

f

5 1 3 5 3 2

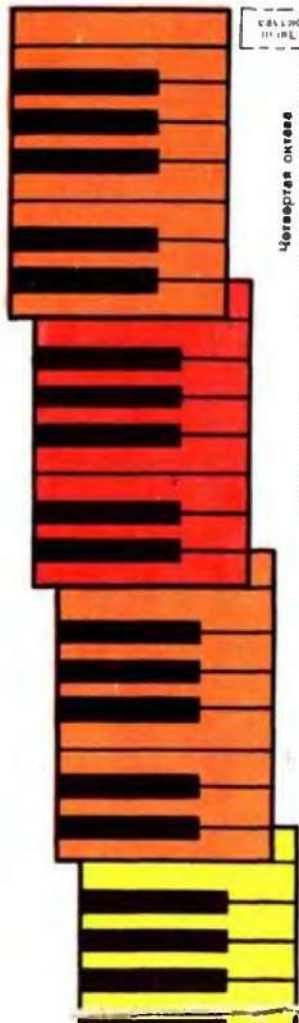

Четвертая октава

Третья октава

Вторая октава

Первая октава

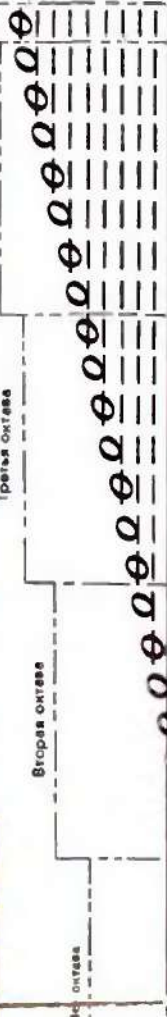

Вот снг., мал Со. везекого Со.ю. зал
 Вот о - патъ снг. на.ла.посто.рече.е -

Всесейчас у радио сой.дут.ся.
 э.то час для важных со.общещ.ний.



72. НЕВИДАННЫЙ СКРИПАЧ

Стихи Л. КВИТКО

Перевод М. Светлова

Я разломал коробочку,
Фанерный сундучок,
Совершенно похожую
Коробочку бочок.
Я к веточке приладил
Четыре волоса,
Никто еще не видел
Подобного смычка.

Приклеивал, настраивал,
Работал день-деньской:
Такая вышла скрипочка —
На свете нет такой!
В руках моих послушная,
Играет и поет...
И курочка задумалась
И зерен не клюет.

Играй, играй же, скрипочка!
Трай-ля, трай-ля, трай-ля!
Стекает с пальцев музыка,
Теряется вдали.
И воробьи чиркают,
Кричат наперебой:
«Какое наслаждение
От музыки такой!»

Задрал котенок голову,
Лошадки мчатся вскачь.
Откуда он! Откуда он —
Невиданный скрипач!
Трай-ля! Замолкла скрипочка...
Четырнадцать цыплят,
Лошадки и воробушки
Меня благодарят.

Не сломал, не выпачкал,
Бережно несу.
Маленькую скрипочку
Спрячу я в лесу.
На высоком дереве,
Посреди ветвей,
Тихо дремлет музыка
В скрипочке моей.



73. ПЕТА

из симфонической сказки «Петя и Волк»

Переложение С. Стемплиевского

С. ПРОКОФЬЕВ

Andantino [Неторопливо]

I

p

Andantino [Неторопливо]

II

p legato

G₂ * A₂ B₂ C₃ D₃ * E₃ F₃ G₃ G₃ * F₃ E₃ D₃ *

mf

mf

G₂ * A₂ B₂ C₃ D₃ * E₃ F₃ G₃ G₃ * F₃ E₃ D₃ *

2 1 2 1

p

dim. *p*

1. 2.

Код * Код * Код *

74. КОШКА

из симфонической сказки «Петя и Волки»

Переложение С. Стемпневского

С. ПРОКОФЬЕВ

Moderato (Умеренно)

p

2 4 1 5 4 1 3 3 2 2

Moderato (Умеренно)

Код * Код * Код *

1 5 4 3 2 1

Код * Код * Код *

76. ТАМБУРИН

Переложение М. Мейчика

Ж. РАМО



Повторить с начала до слова „Конец“



77. СПИ, МОЙ ХОРОШИЙ

Вторая партия

Д. ШОСТАКОВИЧ

Moderato (Умеренно)

The musical score is written for piano in G major, 3/4 time, and consists of five systems of staves. The first system begins with a piano (*p*) dynamic and features a melodic line in the right hand with slurs and fingerings (1, 2, 3, 4, 5) and a simple accompaniment in the left hand. The second system introduces a mezzo-forte (*mf*) dynamic and includes more complex melodic patterns with slurs and fingerings (1, 2, 3, 4, 5). The third system continues the melodic development with slurs and fingerings (1, 2, 3, 4, 5). The fourth system features a melodic line with slurs and fingerings (1, 2, 3, 4, 5) and a simple accompaniment. The fifth system concludes the piece with a *dim.* (diminuendo) dynamic and a final melodic phrase in the right hand and a simple accompaniment in the left hand.

77. СПИ, МОЙ ХОРОШИЙ

Первая партия

Д. ШОСТАКОВИЧ

Модерато (Умеренно)

The musical score is written for piano and voice. It consists of five systems, each with a piano staff and a vocal staff. The key signature is G major (one sharp) and the time signature is 3/4. The tempo is marked 'Moderato (Умеренно)'. The piano part features a rhythmic accompaniment of eighth notes, often in pairs, with various fingering and articulation markings. The vocal part has a simple melody with some rests and is marked with dynamics such as *p*, *mf*, and *dim*. The score includes various musical notations such as slurs, accents, and dynamic hairpins.

78. **ЇХАВ КОЗАН ЗА ДУНАЙ**

Українська народна пісня

Вторая партія

В. ЗОЛОТАРЕВ

Умеренно

First system of the piano accompaniment. The right hand (treble clef) plays a melody with eighth notes and quarter notes. The left hand (bass clef) provides a harmonic accompaniment with chords and single notes. The tempo is marked "Умеренно" (Moderato). The dynamic is marked "p" (piano). The word "legato" is written below the bass line.

Second system of the piano accompaniment. The right hand continues the melody. The left hand features a more active bass line with eighth notes and some triplets. The tempo remains "Умеренно".

Third system of the piano accompaniment. The right hand melody continues. The left hand accompaniment includes some triplet figures. The tempo is still "Умеренно". The word "rit." (ritardando) is written above the right hand staff.

Fourth system of the piano accompaniment. The right hand melody concludes with a long note. The left hand accompaniment also concludes with a long note. The tempo is marked "a tempo". The dynamic is marked "mf" (mezzo-forte).

78. ЇХАВ КОЗАН ЗА ДУНАЙ

Украинская народная песня

Первая партия

В. ЗОЛОТАРЕВ

Умеренно

First system of musical notation. The piece is in 3/4 time. The right hand has a whole rest. The left hand plays a melody starting with a piano (*p*) dynamic. The melody consists of eighth and quarter notes with various fingerings indicated by numbers 1-5.

Second system of musical notation. The right hand has a whole rest. The left hand continues the melody, reaching a mezzo-forte (*mf*) dynamic. The melody features a mix of eighth and quarter notes.

Third system of musical notation. The right hand has a whole rest. The left hand continues the melody, reaching a piano (*p*) dynamic. The system concludes with a *rit.* (ritardando) marking.

Fourth system of musical notation. The right hand has a whole rest. The left hand continues the melody, reaching a forte (*f*) dynamic. The system concludes with a *a tempo* marking. The melody is characterized by eighth notes and quarter notes with specific fingerings.

Вторая партия

rit.

a tempo

p

f

rit.

p

Первая партия

rit.

First system of musical notation. Treble clef (top) and bass clef (bottom). The piece is in a key with one sharp (F#) and a 4/4 time signature. The first measure contains a piano (*p*) dynamic marking. The second measure contains a *rit.* (ritardando) instruction. The music consists of a melodic line in the treble and a supporting bass line in the bass.

a tempo

Second system of musical notation. Treble clef (top) and bass clef (bottom). The piece is in a key with one sharp (F#) and a 4/4 time signature. The first measure contains a piano (*p*) dynamic marking. The music consists of a melodic line in the treble and a supporting bass line in the bass.

Third system of musical notation. Treble clef (top) and bass clef (bottom). The piece is in a key with one sharp (F#) and a 4/4 time signature. The music consists of a melodic line in the treble and a supporting bass line in the bass.

Fourth system of musical notation. Treble clef (top) and bass clef (bottom). The piece is in a key with one sharp (F#) and a 4/4 time signature. The first measure contains a mezzo-forte (*mf*) dynamic marking. The music consists of a melodic line in the treble and a supporting bass line in the bass.

rit.

Fifth system of musical notation. Treble clef (top) and bass clef (bottom). The piece is in a key with one sharp (F#) and a 4/4 time signature. The first measure contains a piano (*p*) dynamic marking. The music consists of a melodic line in the treble and a supporting bass line in the bass.

79. У КАЖДОГО СВОЙ МУЗЫКАЛЬНЫЙ ИНСТРУМЕНТ

Эстонская народная песня

Перевод М. Ивансен

Обработка Х. Кырвита



1. Взял волынку наш сосед —
Он играет с малых лет;
Он играет: ти-ри-ль!
Звуки тают: ти-ри-ль!

Припев:

Пиль, пиль, пиль, ти-ри-ль, пиль,
Пиль, пиль, пиль, ти-ри-ль, пиль!

2. Саша Сауз дудку брал,
Танцы всякие играл:
Польку, вальсы и кадрили,
Ти-ри-ли-ли, ти-ри-ль!
Припев

3. Слышит песню весь лужок —
Это Юку взял рожок.
Все друзья плясать пришли.
Ти-ри-ли-ли, тир-ли-ли!
Припев

2 5 1 4

Пиль, пиль, пиль, ти-ри-лиль, лиль, пиль, пиль, пиль, ти-ри-пиль, лиль,

1 3 3 3

пиль, пиль, пиль, ти-ри-лиль, лиль, пиль, пиль, пиль, ти-ри-лиль!



4. Петя Пайсту взял сямрель,
 Он на ней выводит трель.
 Пляшет перень — лоднял пиль,
 Сам играет: ти-ри-лиль!..

5. Все танцуем, все ловим,
 Все играем — кто на чем!
 Все играем, все поем,
 Ти-ри-ли-ли! — кто о чем!

Припев: Пиль, пиль, пиль, ти-ри-лиль, лиль,
 Пиль, пиль, пиль, ти-ри-лиль, лиль!

80. РАДУГА

Слова М. ПЛЯЦКОВСКОГО

Allegro moderato [Умеренно скоро]

Ра-ду-га, ра-ду-га, ра-ду-га-ду-га

ве-се-ло, радостно светит надземлю! Дождь прошел



Вот бы нам с той дуги в теплый пруд скатиться, как зимой снежною на санях с горки вниз — быстро так, что



ра-ду-га-ду-га

искоржи радостно в небесах — в. Дождь прошел! Хорошо! Так светло во круг

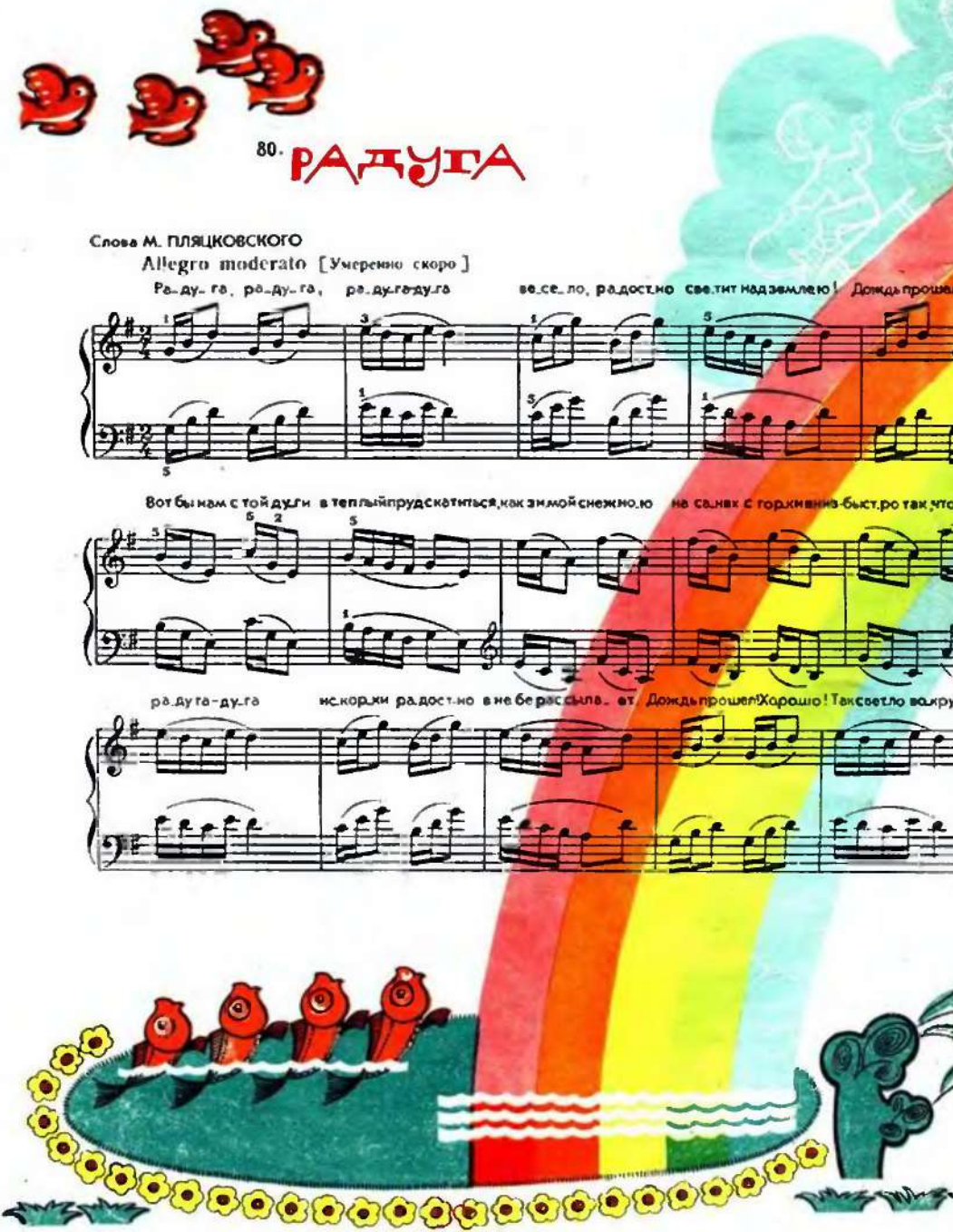

А. ГЕДИКЕ

Так светло вокруг, и сверкает, весь в росинках серебряный луг.



Эй, догоняй, не отставай! Ра-ду-га, ра-ду-га,



сверкает, весь в росинках серебряный луг. Мы по-ем!



Радуга, радуга,
радуга-дуга
весело, радостно
светит над землею!

Дождь прошел! Хорошо!
Так светло вокруг,
и сверкает,
весь в росинках,
серебряный луг.

Вот бы нам
с той дуги
в теплый пруд скатиться,
как зимой снежною
на свнях
с горки вниз —
быстро так,
что держись!
Эй, догоняй,
не отставай!
Радуга, радуга,
радуга-дуга
испорок радостно
в небе рассылет.

Дождь прошел! Хорошо!
Так светло вокруг,
и сверкает,
весь в росинках,
серебряный луг.

Мы
поем!



81. В САДКЕ

С. МАЙКАПАР

Allegro [Скоро]

p

mf

cresc.

f

p

82. ВЕНГЕРСКАЯ ПЕСНЯ

Lento [Спокойно]

Musical score for "Венгерская Песня" (Hungarian Song) by Béla Bartók, measures 1-10. The tempo is Lento (Спокойно). The score is in G major, 2/4 time. It features a piano accompaniment with a melody in the right hand and a bass line in the left hand. Dynamics include *f*, *dim.*, *p*, and *pp*. Fingerings and accents are indicated throughout.

из ПЬЕСА

Б. БАРТОК

Allegro moderato [Умеренно скоро]

Musical score for "Из Пьеса" (Pieces) by Béla Bartók, measures 11-15. The tempo is Allegro moderato (Умеренно скоро). The score is in G major, 2/4 time. It features a piano accompaniment with a melody in the right hand and a bass line in the left hand. Dynamics include *f*. Fingerings and accents are indicated throughout.

84. ЭТЮД

Живо, бодро

Л. ШИПТЕ, соч. 160 № 17

The first system of the study consists of two staves. The upper staff is in treble clef and contains a melodic line with eighth-note patterns, marked with a dynamic of *mf* and a fingering of 5. The lower staff is in bass clef and provides a harmonic accompaniment with chords and single notes.

The second system continues the melodic and harmonic development. The upper staff features eighth-note runs, and the lower staff maintains a steady accompaniment.

The third system introduces a dynamic change to *f* in the upper staff, which now features more complex eighth-note patterns. The lower staff continues with its accompaniment.

The fourth system returns to a dynamic of *mf* in the upper staff, which now includes some sixteenth-note passages. The lower staff accompaniment remains consistent.

The fifth system continues with eighth-note patterns in the upper staff and accompaniment in the lower staff.

The sixth system concludes the study with eighth-note patterns in the upper staff and a final accompaniment in the lower staff.

85. ПЬЕСА

Б. БАРТОК

Andante (He cneua)

p

f

f

p

pp

smorzando

f

86. КАН У НАШИХ У ВОРОТ

Русская народная песня

Allegretto (Подвижно)

Вторая партия

А. ЖИВЦОВ

Musical score for the second part of the Russian folk song 'Кан у наших у ворот'. The score is written for piano in two systems. The first system consists of two staves (treble and bass clef) with a piano (*p*) dynamic marking. The second system also consists of two staves, with dynamics *f* and *mf* indicated, and a *rit.* (ritardando) marking at the end. Fingerings and articulation marks are present throughout the piece.



87. ЛЮБОПЫТНАЯ КУРОЧКА

Allegro moderato (Умеренно скоро)

Л. ШИТТЕ, соч. 160, № 4

Musical score for the first system of the song 'Любопытная курочка'. It features a vocal line in treble clef and a piano accompaniment in bass clef. The lyrics are: 'Бе- га- ла ку- роч- ка в на- шем дво- ре.' The tempo is marked 'Allegro moderato'.

Musical score for the second system of the song 'Любопытная курочка'. The lyrics are: 'Вдруг ей под но- ги ска- тил- ся о- рех.' The piano accompaniment continues with a steady rhythm.

86. НАН У НАШИХ У ВОРОТ

Русская народная песня

Первая партия

А. ЖИВЦОВ

Allegretto (Подвижно)

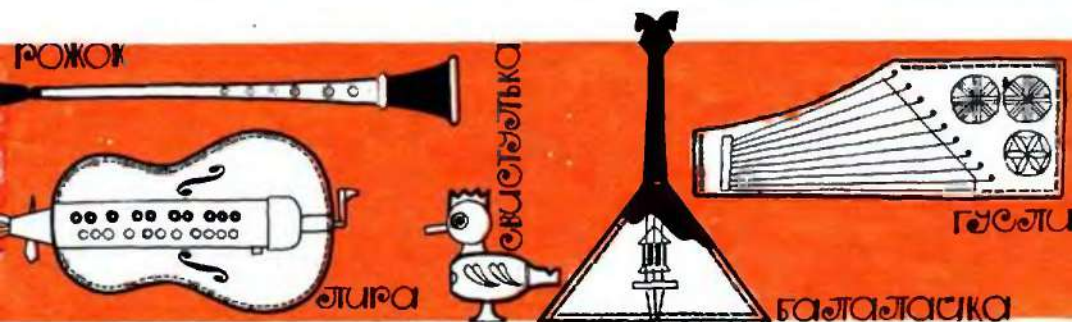

Клю- жу- ла ку- ри- ца клю- вом о- рех,—

под- ня- ли ку- роч- ку ку- ры на слех!..

88. МАРШ

Дж. КЛАРК

Tempo di marcia (В темпе марша)

89. МЕНУЭТ

X. ДЪБЕПАР

Andantino [Петоропливо]

First system of musical notation (measures 1-4). The piece is in 3/4 time with a key signature of one sharp (F#). The tempo is Andantino. The first system includes a *mf* dynamic marking and a *legato* instruction. Fingerings are indicated with numbers 1-5.

Second system of musical notation (measures 5-8). The piece continues with a *mp* dynamic marking. Fingerings are indicated with numbers 1-5.

Third system of musical notation (measures 9-12). The piece continues with a *mf* dynamic marking. Fingerings are indicated with numbers 1-5.

Fourth system of musical notation (measures 13-16). The piece continues with a *mf* dynamic marking. Fingerings are indicated with numbers 1-5.

Fifth system of musical notation (measures 17-20). The piece concludes with a *mf* dynamic marking. Fingerings are indicated with numbers 1-5.

90. РИГОДОН

Allegro deciso [Скоро, решительно]

Г. ТЕЛЕМАН

91. МЕНУЭТ

Moderato [Умеренно]

И. С. БАХ

5
p
mf
(321)
2 2

(423)
dim.
3 5 4 3 2 1

f
4 5

f
4 4 2

mf
3 3 3

(132)
f
poco rit.
4 3 5 3 1 2 5



92. МАЛЕНЬКАЯ СКАЗКА

А. ГРЕЧАНИНОВ

Moderato [Умеренно]

mf cresc. mf

cresc.

rall. mf

a tempo *rall.*

dim. *p*

93. МАРШ

А. ГРЕЧАНИНОВ

Marciale [В характере марша]

f

f *non legato*

p

f

94. МЯЧКИ

Л. ШИТТЕ, соч. 160, № 6

Allegretto [Подвижно]

Мя_ чик ве_ се_ ло ска_ кал да в тра_ ве гу_

_ стой за_ страя. Мчат_ ся мож_ ки

по до_ рож_ ке - как бы мя_ чик не про_ пал!..

95. НЕМЕЦКИЙ ТАНЕЦ

Л. БЕТХОВЕН

Allegretto [Подвижно]

96. ЭТЮД

И. БЕРКОВИЧ

Живо

97. КЛОУНЫ

Д. КАБАЛЕВСКИЙ

Allegro [Скоро]



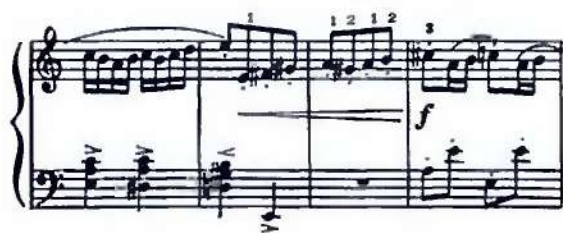



А. КАРАМАНОВ

Allegretto [Подвижно]

Musical score for piano, featuring three systems of staves. The first system includes a treble clef, a key signature of one flat, and a 2/4 time signature. The music is marked *p* (piano). The second system is marked *mf* (mezzo-forte). The third system is marked *p* (piano). Fingerings and articulation marks are indicated throughout the score.

100. ОСЕНЬ К НАМ ПРИШЛА

А. ГРЕЧАНИНОВ

Andantino (Неторопливо)

Тучки на- бе хму- рят- ся, листь-я по- жел- то- ли,

в лу-жах от- ра- жа- ют- ся кле-ны и до- ма.

Ста- и жу- рев- ли- ны, е теп-лый край у- но- сят- ся,

там свер-ка- ет сол- ныш- ко, там цве-ты иск- рят- ся,

а тем-по *P* О-сень, о- сень груст- но- я сно-ва к нам при- шла!

f espresso

rit.

a tempo *P* *rall.*

101. ГАВОТ

Переложение М. Мейчика

Ф. ГОССЕК

102. ВОЛЫНКА

И. С. БАХ

Moderato [Умеренно]

The musical score is arranged in six systems, each containing a piano (p) and bass (b) staff. The tempo is marked 'Moderato [Умеренно]'. The key signature is one sharp (F#) and the time signature is 2/4. The piece features various dynamics (p, mf, f) and articulations (rit.). Fingerings are indicated by numbers 1-5 above or below notes. The score is written in a grand staff format with treble and bass clefs.

103. ТИРОЛЬСКАЯ ПЕСНЯ

Л. КЕЛЕР

Allegro moderato [Умеренно подвижно]

The musical score is written for piano and bass. It consists of six systems of two staves each. The key signature is one sharp (F#) and the time signature is 3/4. The tempo is marked 'Allegro moderato' with the instruction '[Умеренно подвижно]'. The score includes various dynamics such as *mf*, *p*, *f*, and *rit.*, along with articulations like accents and slurs. Fingerings are indicated by numbers 1-5. The piece concludes with a double bar line and repeat dots.



104. СЛАВЯНСКИЙ ТАНЕЦ

Вторая партия

А. ДВОРЖАК

Allegro scherzando [Скоро, шутливо]



104. СЛАВЯНСКИЙ ТАНЕЦ

Первая партия

А. ДВОРЖАК

Allegro scherzando [Скоро, шутивно]

First system of the musical score. It consists of two staves: a treble clef staff and a bass clef staff. The key signature has one sharp (F#) and the time signature is 3/4. The music begins with a half rest in both staves, followed by a series of eighth and sixteenth notes. The first staff has fingerings 1, 5, 2, 1, 2, 1. The second staff has a '2' at the end. The dynamic marking *p dolce* is written below the first staff.

Second system of the musical score. It consists of two staves. The first staff continues with eighth and sixteenth notes, with fingerings 1, 2, 5. The second staff has fingerings 3, 1, 3, 2, 1, 3, 5, 4. The music features a melodic line in the treble clef and a supporting bass line.

Third system of the musical score. It consists of two staves. The first staff has a melodic line with fingerings 3, 1, 2, 3, 5. The second staff has fingerings 1, 5. The system includes dynamic markings: *accel.*, *cresc.*, *rit.*, *dim.*, and *p*.

МУЗЫКАЛЬНЫМ

АРФА

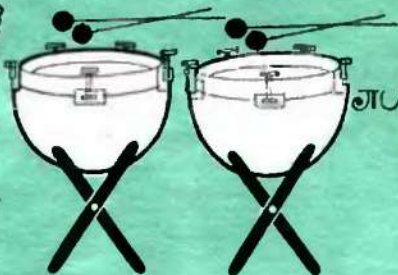

ТИТАВРЫ

ФАГОТ



ВАЛТОРНА



ТРУБА



ФЛЕЙТА

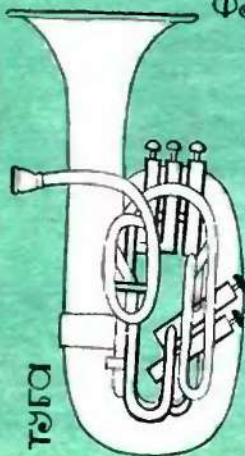

ТУБА

СКРИПКА



МАНДИЛИНА



ГИТАРА

ИНСТРУМЕНТЫ



КЛАРИНЕТ



ПИККОЛО

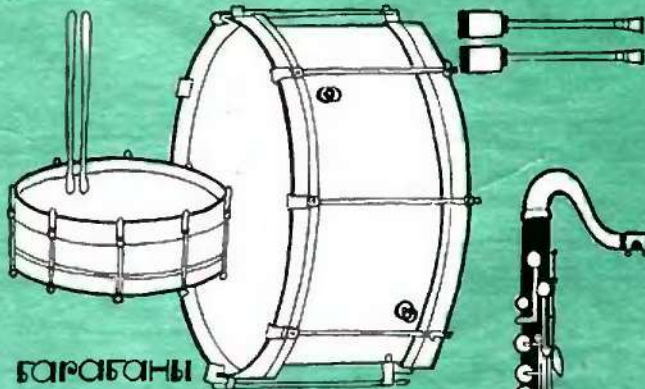

БАРАБАНЫ



ТРУБОН

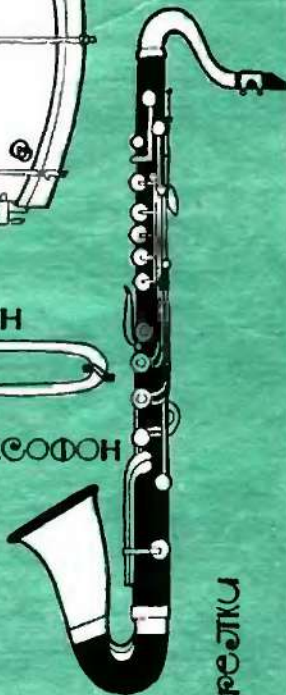

САКСОФОН



КОНТРАБАС



ВЬЮЛОНЧЕЛЬ

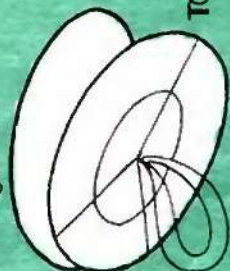

ТАРЕЛКИ

105. СЕДЬМАЯ СИМФОНИЯ

Отрывок

Вторая партия

С. ПРОКОФЬЕВ

Moderato (Умеренно)

The musical score consists of four systems of piano and bass staves. The first system begins with a forte (*f*) dynamic in the piano part and a mezzo-forte (*mf*) dynamic in the bass part. The second system starts with a piano (*p*) dynamic in the piano part. The third system features a mezzo-forte (*mf*) dynamic in the piano part. The fourth system includes a *rit.* (ritardando) marking above the piano part. The score is written in a key signature of one sharp (F#) and a 4/4 time signature.

105. СЕДЬМАЯ СИМФОНИЯ

Отрывок

Первая партия

С. ПРОКОФЬЕВ

Moderato [Умеренно]

mf espress.

p

mf (rit.)

106. ПЕЕННА

АН. АЛЕКСАНДРОВ

Allegretto [Подвижно]

p *cresc.*

mf *f* *dim.*

p *pp*





This page of musical notation consists of three systems, each with a treble and bass staff. The first system begins with a *dim.* marking and includes a slur over the first two measures of the treble staff. The second system features a *mf* marking and a slur over the first two measures of the treble staff. The third system includes *p* and *cresc.* markings, with a slur over the first two measures of the treble staff. The notation includes various musical symbols such as slurs, fingerings (e.g., 3, 4, 5, 2, 3, 4, 5), and dynamic markings.

1. ФОРТЕПИАНО

При чтении стиха ребенок сразу же обратит внимание на значимые слова **форте** и **пиано**. Для того чтобы эти термины стали для него привычными, полезно пользоваться ими в домашнем быту: «Не кричи так **форте**», «Говори **пиано**». Можно пошутить с малышом, буквально переводя слово «фортепиано»: «Сыграй на громкотипе». При первом знакомстве с инструментом (хотя оно наверняка уже не первое — малыш и раньше подходил к нему, пробовал стучать по клавишам) полезно открыть крышку и показать механизм — как молоточки удерживают по струнам: чем сильнее удар, тем громче звук.

2. ИГРАЯ ПО СЛОГАМ

Это занятие преследует очень важную цель — дать малышу правильное представление о высоте звука. Ведь общепринятые определения — «высокие», «низкие» звуки — зачастую совершенно не совпадают с индивидуальными ощущениями ребенка. Со словом «высокий» у него связано что-то большое, может быть, огромное, а этого он никак не может сказать о высоких звуках — они ему кажутся тоненькими, маленькими и, конечно, уже скорее низкими, чем высокими. Такое же несоответствие получается у ребенка с восприятием низких звуков.

Музыкальная картинка к этому уроку — «Море и небо». Малыш должен одним пальчиком пройтись по всем черным клавишам снизу вверх и сверху вниз с остановками в местах, обозначенных кружочками. На каждый слог (их всего 35) приходится одно прикосновение к клавише. Задача это несложно, но и оно требует старания — нужно не задеть соседние клавиши, вовремя сделать остановку.

Ребенок, знакомясь с музыкальной картинкой «Море и небо», делает первые шаги в ориентировке на фортепиано, усваивает местонахождение низких и высоких звуков, направление их движения (кашалот — тяжелый, плавает **вниз**, затем поднимается; птички летят **ввышину**; кашалот опускается **вниз**) и в конце концов учится их отличать, наглядно на клавиатуре.

Исполнить это упражнение ребенок сможет только стоя, иначе он не в состоянии дотянуться до края клавиатуры.

3. ОКТАВА

Цель урока — научить ребенка ориентироваться на клавиатуре, познакомить его с названиями белых клавиш. Прежде всего следует поиграть ему разные пары звуков одновременно и помочь услышать, что одни интервалы звучат жестко (секунда, септима), другие — мягко и приятно (секста, терция), а третьи — просто сливаются (октава). После этого надо показать на клавиатуре, что все звуки повторяются через октаву и что имеется всего семь различных названий нот. Ориентировке ученика на клавиатуре очень поможет прилагаемый вкладыш — октава, — который он должен накладывать на клавиатуру так, чтобы точно разместить между черными клавишами. Если вкладыш не помещается, значит, ошибка — он вложен не туда. Сразу же ученику нужно звучать несколько нот — **до, фа, соль** — и точно определять их во всех октавах.

4. ПЯТЬ МАЛЕНЬКИХ БРАТЬЕВ

Знать свои пять пальцев, конечно, полезно каждому ребенку, но особенно это необходимо ребенку играющему, поскольку он все время будет иметь дело с ними. В нотах будут постоянно встречаться аппликатурные указания, что потребует моментальной реакции пальцев.

Для развития у малышек ощущения своих пальцев существует и в быту много полезных забав, которые не повредят при первоначальном

обучении музыке: угадать, какой палец спрятался (мамышь должен сложить руки, скрестив пальцы, из которых один или два упрятаны внутрь между ладонями); попытаться «уложить» определенным образом свои пальцы, закрыв глаза, постукивать заданными пальцами по столу и т. д.

В дальнейшем при разучивании и проигрывании музыкальных пьесок необходимо уделять большое внимание точному следованию правильной аппликатуры — только при этом можно наладить целесообразные движения руки и пальцев.

В данном занятии ребенок уже участвует в игре музыкальной пьесы — играет на одной клавише (соль-диез, — разумеется, ему не стоит пока заучивать такие трудные названия), которая обозначена на рисунке птичкой, слетевшей на среднюю из трех черных клавиш. Задача малыша — найти эту клавишу на клавиатуре и играть на ней, вначале равномерно, а потом — уже в соответствии с ритмом пьесы, давая необходимые остановки. Он должен сидеть справа и играть в верхнем регистре клавиатуры.

Необходимо внимательно следить за положением руки и пальцев ребенка при игре. Локоть не прижимать к туловищу, а слегка отвести в сторону; запястье должно быть почти на одной высоте с клавиатурой. Палец равномерно сгибать во всех суставах (но ни в коем случае не прогибать), звук следует извлекать кончиком пальца, «подушечкой», при этом палец как бы является продолжением нажатой клавиши, а не стоит боком к ней.

Полезно такое упражнение: мягким движением опустить руку на какую-нибудь клавишу (например, до), внимательно прослушать звук и плавно снять руку, затем этим же пальцем извлечь следующий звук и т. д. Это упражнение нужно продвигать поочередно всеми пальцами обеих рук.

При игре необходимо внимательно слушать извлекаемый звук — даже при самой тихой игре он должен быть достаточно ясно слышим, а в самых громких местах — не быть резким, не переходить в стук.

Здесь ученик уже должен ориентироваться на белых клавишах — он играет аккордом, ноты до и соль. Он уже твердо знает местоположение нот до, фа, соль, и для него не пройдет без следа мимоходом брошенная шуточка, что в середине октавы растет «фасоль».

Эту пьесу нужно повторить несколько раз с различной силой звука (окно закрыто — музыка доносится как бы издалека; окно открыто — музыка слышна громко). Здесь игра ученика имеет уже большее значение, чем в предыдущем номере, так как он воспроизводит основные басовые звуки.

Теперь, когда ребенок знает названия нот и то, что они повторяются в разных октавах, полезно видоизменить упражнение, описанное в примечании к № 5, и извлекать один и тот же звук в разных октавах (одним и тем же пальцем) путем плавного переноса руки:



Это упражнение также нужно играть всеми пальцами.

Следующее упражнение заключается в одновременном извлечении парным и пятым пальцами двух звуков. Это могут быть звуки до и соль (квинта), но ребенку с очень маленькими руками гораздо удоб-

5. ВОРОБУШЕК

6. ЛЕДЯНАЯ ГОРА

нее будет взять до и фа. Первый палец должен лежать боком, а пятый почти стоять, при этом кисть руки должна быть наклонена в сторону первого пальца:



7. КУКУШКА

Вначале малыш должен научиться петь эту простейшую песенку (на двух нотах — ми, до, а затем — соль, ми). При игре не следует связывать отдельные звуки между собой. Слова подсказывают не только правильный ритм, но и правильные ударения.

Необходимо обратить внимание на аппликутуру. Нужно выучить песенку указанными пальцами. В дальнейшем будет полезно учить и другими пальцами, например 1—3 или 3—5. Во время разучивания этой песенки очень полезно поиграть упражнение на перенос терций (терция — расстояние между «первой» и «третьей» нотой, например до — ми, ре — фа и т. д.):



С самого начала обучения нужно воспитывать у ребенка активное отношение к музыке — он должен обязательно играть выученные песенки от разных нот, то есть транспонировать их. Учителю рекомендуется играть песенки или различные последования звуков, чтобы ребенок, не глядя на клавиатуру, пытался определить направление мелодии.

8. ВОСЬМОЕ МАРТА

Эта песенка не представляет больших трудностей, хотя включает уже большое количество звуков. И здесь исполнение не должно быть связным. В этой пьесе мелодия поручена ученику, а сопровождение — преподавателю. Разумеется, — и это относится ко всем ансамблям — прежде чем играть вдвоем, ученик должен как следует выучить свою партию.

10. ЧИКИ, ЧИКИ, ЧИКАЛОЧКИ

Постоянно варьирующийся ритм этой песни целиком зависит от текста.

11. СОЛОВЕЙ

Мелодию играет ученик, подголосом, изложенный на нижней строчке, — преподаватель. Здесь ученик впервые знакомится с легкой — связной игрой (связываются только пары звуков, объединенные лигой).

Полезно поиграть предварительное упражнение на соединение двух соседних звуков:



При извлечении первого звука запястье немного опускается, при игре второго приподнимается. Этим движением (совместно с активным участием пальцев) обеспечивается связность звуков и небольшое диминуэндо (затихание) ко второму из них. Упражнение нужно играть всеми перами соседних пальцев.

Некоторую трудность может представить исполнение 7-го такта. Его следует поучить отдельно. Такты 11—12 и 15—16 не будут трудны для тех учеников, которые старательно учили упражнение на перенос квинты (см. примечание к уроку № 6). Рекомендуем здесь продолжить игру упражнением на связное исполнение, а также выучить следующую дуга этюда Е. Гнесиной:



Пьеса является упражнением на соединении звуков терцик.

Следует предварительно поучить 2-й текст (перенос квинты 2—5 пальцами):



Первая часть поется, а вторая очень ритмично произносится говорком под музыку. Вся вторая часть — шутка. Условившись «наказывать за провинность кота, поставим руки малыше над клавиатурой так, чтобы четвертые пальцы приходились над нотами ля, а первые — над ре и ми; покажем ему, как сыграть то, что написано в нотах, как изобразить «шлепки» в музыке. Вначале ему будет трудно, но желание как следует сыграть «музыкальную картинку» заставит его выучить это место.

Для разучивания пьесы полезны предварительные упражнения:



12. АЯ-АЯ-АЯ!

13. НА ЗОРЬКЕ

14. СЧЕТ

15. КОТ-ЛАКОМКА

Их нужно играть от разных нот различными сочетаниями пальцев. Рекомендуем также поучить эту Гнесиной:

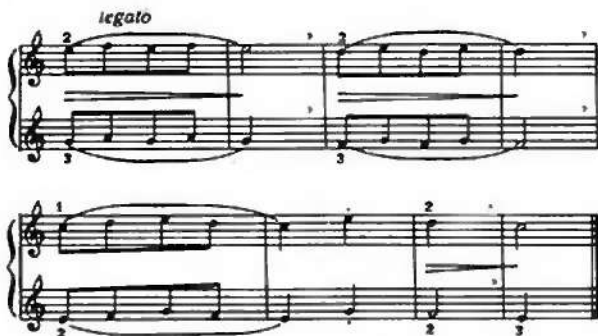

(сначала разучивать каждой рукой отдельно), а также играть упражнения на legato по три-четыре звука (разными группами пальцев):



16. КТО У НАС ХОРОШИЙ!

Вначале песню следует играть несвязно, соединяя только два звука в левой руке. В дальнейшем можно соединять и четыре звука в правой руке.

17. ПРО МАШУ

Песенку нужно играть связно, как написано (приведенная фразировка полностью соответствует фразам текста). При первоначальном разборе, разумеется, звуки не следует соединять. Все время надо следить за свободой и мягкостью рук. При возникновении любого напряжения или усталости нужно прекратить игру и отдохнуть.

19. ИВУШКА

Ребенок должен предварительно в течение нескольких дней учиться петь эту песню для того, чтобы сложный пунктирный ритм стал для него совершенно естественным и не причинял никаких помех при игре.

Играть песню нужно очень связно и ровно, добиваясь впечатления исполнения одной рукой.

В качестве предварительных упражнений рекомендуем следующие:



Звуки в партии правой руки вначале нужно разучивать несвязно и лишь на последнем этапе пытаться их соединять.

20. МИШКА

Рекомендуем следующее упражнение:



Связно (легато) исполняются только места, отмеченные лигами, все остальные звуки играют несвязно (не трясги рукой!).

21. САВКА И ГРИШКА

Ученик должен почувствовать и постараться передать необычайную напевность мелодии.

23. ГОЛУБОК

Песенка интересна тем, что она изложена в диапазоне квинты (то есть пяти нот). Таким образом, каждой из пяти нот соответствует определенный палец. Рекомендуем и в дальнейшем обращать внимание ученика на подобные примеры (будь то целая пьеса или какой-то ее раздел), что поможет ему выбрать наиболее рациональную аппликатуру. Эту песенку следует играть несвязно, поочередно то правой, то левой рукой.

25. ПАУК И МУХИ

Пьеса представляет значительную трудность: обе руки играют не поочередно, как было раньше, а одновременно. Кроме того, широкий диапазон пьесы (октава) вызывает дополнительные перемещения рук. Учить пьесу следует вначале каждой рукой отдельно.

27. НА ЧЕРНЫХ КЛАВИШАХ

Рекомендуем следующие предварительные упражнения:

28. АВТОБУС



Эта пьеса в основном предназначена для прослушивания (учитель играет обе партии). Вначале ребенок должен прослушать пьесу без слов и попытаться определить характер каждой из частей. Конечно, нужно задавать ему наводящие вопросы для получения правильных ответов. Необходимо подвести малыша к пониманию того, что в результате смены лада изменился характер музыки, но это — между прочим. После ознакомления ребенка с текстом нужно придумать для него какую-нибудь игру, чтобы он вначале ходил грустный, поникший, а потом начал плясать.

29. ДУДА

В дальнейшем ученик может разучить эту пьесу вместе с учителем (конец играет один учитель, как указано).

Опорными в мелодии этой и двух последующих пьес являются звуки трезвучия. Поэтому полезно предварительно ознакомить ребенка с трезвучием, составные элементы которого (игра терций) были уже даны раньше. Удобнее всего начинать (так же, как сделано в №№ 30, 31, 34, 35) с трезвучия, имеющего в середине черную клавишу (то есть ре мажор, ми мажор, ля мажор). Рука должна быть свободной, пальцы — равномерно согнутыми. Нужно несколько раз взять трезвучие плавным опусканием руки на клавиатуру:

30. СО ВЬЮНОМ Я ХОЖУ



На следующем занятии, когда пальцы уже начинают привыкать к новому положению, следует упражнение видоизменять и играть трезвучия в разных октавах, подобно тому, как это было с извлечением квинты (см. урок № 6).

Рекомендуется поиграть ребенку одноименные (от одного звука) мажорное и минорное трезвучия, чтобы он на слух смог определить разницу между ними — не обязательно сразу же знакомить его со сложными названиями мажор и минор, а лучше обратить внимание на их характер («веселое», «грустное» трезвучие).

В песнях «Со выюном я хожу» и «Корова» нужно точно соблюдать фразировку и стремиться в игре подражать певучести человеческого голоса. Разучивая песни, не нужно играть их все время от начала до конца — следует учить каждую фразу отдельно, добиваясь максимальной певучести.

32. СКЕРЦО

Это уже настоящая фортепианная пьеска (а не пареложение). В основе ее тоже лежит трезвучие. Следует точно выполнять указанную здесь фразировку.

Рекомендуем до ознакомления с этой пьеской выучить следующий этюд Е. Гиссина:



33. ДЕД МОРОЗ

В этой песенке дважды меняется позиция, то есть переносится рука — в середине и в последнем такте. На эти места нужно обратить внимание и поучить их отдельно, чтобы они не явились причиной неожиданных «спотыканий» и остановок. В начале пьесы — новая трудность: 1—5 пальцами приходится брать разные интервалы — до — ля и до — соль. Чтобы рука привыкла к этому изменению растяжения, рекомендуем играть время от времени такое упражнение:



34. КУКЛА

В этой очень легкой песенке есть одно необычное место — так называемый пунктирный ритм (нота с точкой) в 6-м такте. Ввиду того, что ребенок еще не знает нотной записи, это место не представит для него больших трудностей, необходимо только заранее научиться очень четко его петь (слова также окажут большую помощь). В дальнейшем песню рекомендуется повторять, а когда ребенку такой ритм попадется при чтении нот (№ 60. «В поход»), надо будет обязательно напомнить ему это место.

В этой песне особого внимания требует начало второй половины — его нужно учить отдельно.

35. ЗАЙЧИК

Песню надо петь и играть очень точно в ритмическом отношении. Ритм должен быть не таким острым, как пунктирный, а более плавным, трехдольным. Для того чтобы облегчить игру ученика, средний голос (сопровождение педагога) дается в равномерном движении. Игра ученика должна точно совпадать с игрой учителя.

Чтобы позабыть ребенка, можно разрешить ему последние слова, произносимые в ритме, но без пения (говорком), сопровождать ритмическими ударами ладошкой по трем самым верхним черным клавишам (подражание звонку).

36. ТРАМВАЙ

Эти занятия посвящаются первоначальному знакомству с нотной записью. Ребенок уже твердо знает направление звуков в мелодии, может определить его на слух; он уже научился изображать линиями основные контуры мелодии. Теперь мы знакомим его с нотным станом, скрипичным ключом и нотами.

38. 39.

Нужно обратить внимание малыша не то, что ноты, помещенные на нотном стане, еще представляют собой загадки — нужен ключ (скрипичный или басовый), чтобы указать решение этих загадок, определить точное положение ноты. В данном случае скрипичный ключ (или ключ соль), помещенный на второй линейке, определяет положение ноты соль. Пьесу «Эхо» ребенок уже играет «по нотам».

Полезным для ребенка окажется и беседа в форме загадки, из которой он узнает также, что существует два нотных стана: верхний — для правой руки (ведь она играет более высокие ноты) и нижний — для левой.

Линейки — это как бы этажи, и ноты могут располагаться как на этажах, так и между ними (то есть на линейках и между линейками).

После этого малышу нужно давать простейшие задания: какая нота находится на такой-то линейке (отсчитывать от ноты соль), или (что немного труднее) — на какой линейке находится такая-то нота. Затем ему нужно точно выучить местонахождение четырех нот:



и в своих упражнениях отсчитывать уже от ближайшей знакомой ноты.

После этих предварительных упражнений следует переходить к самостоятельному разбору фортепианных пьес.

40. УЕЗЖАЕМ!

Этот номер нужно изучать после прохождения двух следующих пьес. Предварительно нужно объяснить, что и каждая четверть (шаг) может дробиться на две части — восьмые. Педагог хлопает в умеренном движении, а малышу дается задание тоже хлопать, но так, чтобы на один хлопок педагога приходилось два его хлопка.

После этого нужно переходить к самой пьесе. Ее тоже следует сперва протучать. Вначале четверти отстукивает ученик — это легче, — а педагог протучивает весь ритм пьесы, затем роли меняются, и лишь когда ритм усвоен, нужно разобрать ноты и попытаться сыграть всю пьесу (педагог в это время отстукивает четверти).

41. ПЕСЕНКА

Нужно предварительно проиграть несколько раз песенку, чтобы малыш хлопал в ладоши там, где он слышит более длинные ноты. После того, как он уже знает песенку на слух, нужно переходить к самостоятельному разбору по нотам. Покамест не нужно обращать внимание малыша на ритмическую сторону нотной записи. Следует только сказать, что белые ноты — это как бы остановки¹.

¹ Конечно, эти остановки — не прекращение музыки, а выдерживание более длинных звуков. На смычковых инструментах, например, такие остановки тоже требуют энергии исполнителя.

Разбирать пьесу нужно каждой рукой отдельно.

Мелодия идет на трех нотах, она нетрудна для разбора, нужно лишь указать, что она начинается с 3-го пальца, а дальше все пальцы идут подряд. Немного труднее партия левой руки. Специального упражнения требуют такты 6—8, где дважды меняется позиция.

Очень полезно повторить песню «Две тетери», малыши должны играть ее по нотам с остановками на половинных звуках.

42. ДРУЗЬЯ

Сперва нужно выучить петь верхний голос со словами — они определяют ритм пьесы (кроме того, в словах дается нарек на движение голосов). Затем преподаватель должен обратить внимание малыша на различие в длительностях. Ребенку нужно предложить прохлопать всю пьеску. Вначале (так как она начинается с половинной ноты) ему, естественно, захочется отметить только половинные длительности, но нужно будет показать, что в пьеске есть еще более короткие звуки и предположить прохлопывать четвертями (не называя их, — ведь ученик еще не знает длительностей). Пусть он заметит, что в больших длительностях может быть два и четыре хлопка. После этого ему надо объяснить три рода длительностей (целая, половинная и четверть) и их обозначение в нотах, причем следует подчеркнуть, что в основе лежит четверть — это как бы шаг. Далее полезно играть ему простейшие песенки и пьески (четвертями), чтобы он их прохлопывал четвертями и определял длительность остановок, а также расстояние между сильными долями (то есть размер). Кроме того следует давать нетрудные пьесы, чтобы он по нотам прохлопывал ритм.

Очень полезной пьесой, наглядно показывающей различие длительностей, является следующий номер 40.

43. СТОЛОВАЯ

Ритмическая игра-говорилка очень полезна для того, чтобы малыш мог наглядно представлять себе дробление четвертной ноты, различие между длительностями. Здесь дается еще одна длительность — шестнадцатая (половина восьмой или четверть четверти), но начинать знакомства с этой игрой (с ее первыми двумя ролями) можно еще на предыдущем (№ 40) уроке, когда мы знакомились с восьмыми.

Эта игра — наподобие детской считалки, только здесь одновременно говорят три человека и в разном ритме. Задача ученика — не сбиться и довести свою роль до конца.

Эту игру надо разучивать, — сразу она, конечно, не получится. Сперва нужно научить малыша исполнять размеренно первую роль. После того, как он будет с ней справляться самостоятельно, педагог под эту первую роль тихо произносит вторую. Затем они меняются местами. Так же нужно разучивать и третью роль. Для этой игры необходимо участие трех человек (если нет второго ребенка, участвует еще один взрослый).

Во время исполнения ребенок должен смотреть в «ноты» и замечать разницу в скорости произнесения слогов.

Подобного рода задания на самостоятельность могут встретиться ему и в дальнейшем — в различных канонах, которыми богата музыкальная литература для детей.

Не следует думать, что ребенок с одного раза сознательно усвоит все, что относится к длительностям. Нужно часто возвращаться к этим занятиям и не упускать случая в любой новой пьеске (а также и в старой, разбираемой теперь по нотам) обратить внимание на ее ритмическую сторону.

44. ДВЕ ТРУБЫ

Ребенок должен самостоятельно разобрать пьесу по нотам. Нужно обратить его внимание на цифры — обозначения пальцев.

45. ЗИМА

Здесь ребенок также должен самостоятельно разобраться в нотном материале.

46. КВАРТЕТ

Занятие это очень простое по музыке, в то же время весьма полезное — ученик начинает знакомиться с аккордами, с такими терминами, как соло, дуэт, трио, квартет, приучается распознавать по слуху количество звуков в аккорде.

Пьесе следует играть не быстро, при этом нужно следить за правильным положением пальцев. Значительную трудность представляет последняя система, где аккорды меняются, и ученику приходится сосредоточить внимание, чтобы суметь правильно переставить пальцы.

В этой пьесе ребенок знакомится с гаммой. Ступени гаммы — это как бы ступени лестницы.

Во 2-й и 3-й строчках этой песенки ребенок без труда угадает гамму (каждый звук которой повторяется).

Мелодия повторяется здесь пять раз. Нужно обратить внимание ребенка на содержание текста и в соответствии с этим разнообразить динамику исполнения. Тогда малышу будет интересно проигрывать всю пьесу, и его исполнение будет цельным.

Этот этюд в противоположность предыдущей пьесе требует извлечения звуков легато. Все время нужно следить за тем, чтобы рука не ощущала никаких зажимов. В середине обязательно снять руку. Возможно исполнение второго варианта (в четыре руки).

Нужно уделить достаточно времени разучиванию пьесы каждой рукой отдельно. Полезно начать, чтобы ребенок играл партию одной руки, а взрослый — другой. Это с самого начала дает ребенку правильное слуховое впечатление.

Пьеса полезна для того, чтобы освежить в памяти ученика игру лортаменто (несвязно) одним пальцем. Обе руки должны совершать плавные равномерные движения, не должно быть никаких резких сдвигов.

Предварительно рекомендую проиграть партию левой руки — вспомнить упражнение на перенос квинты. Мелодия не представляет большой трудности. Первые четыре такта можно вначале прохлопать, чтобы в четверть с точкой укладывалось три восьмых. Обратите внимание на то, что мелодия изложена в диапазоне пяти нот (квинты), следовательно, нижняя нота (до) играется первым пальцем, верхняя (соль) — пятым пальцем, а все остальные — промежуточными пальцами. Никакие подкладывания и перекладывания пальцев здесь не допускаются. Играть мелодию очень певуче.

Чрезвычайно популярная песенка дается здесь с «детскими» словами. Ребенок должен почувствовать разницу между мажором и минором — минор более печален.

К игре этой пьесы нужно переходить после изучения №№ 56 и 57. Вначале следует разобрать партию левой руки. Песня играется в быстром темпе.

В данном занятии ребенок получает первоначальные сведения о басовом ключе. Уже раньше ему стало известно, что только ключ определяет точную высоту нот. Если ноту на первой добавочной принять за ось и от нее вниз начертить опрокинутый скрипичный ключ, то его центр получится на четвертой линейке, и, что нетрудно сосчитать, будет определять ноту фа малой октавы. (И по своим очертаниям этот перевернутый скрипичный ключ будет напоминать басовый.) Таким образом (как это видно и на рисунке), введением басового ключа мы уже получаем возможность обозначения всех клавиш подряд. Теперь ребенок должен постепенно учить ноты басового ключа, так же, как это было со скрипичным.

Здесь ребенок играет левую руку в басовом ключе (правда, это всего лишь повторяющиеся квинты, но он должен найти их самостоятельно).

47. ЛЕСТНИЦА

48. ОХОТНИК

49. ГУЛИ

50. ЭТЮД

51. МАЛЕНЬКАЯ ПОЛЬКА

52. КИТАЙСКАЯ МЕЛОДИЯ

53. В МОЕМ ПРЕКРАСНОМ
ЗАМКЕ

54. ЧИЖИКИ

55. УКРАИНСКАЯ ПЕСНЯ

56. ДВЕ ОКТАВЫ

57. ЗАМЬКА

Мелодию надо фразировать очень точно. Следует обратить внимание на изменение позиции руки в 5—6 и в 7—8 тактах и поучить их отдельно.

58. ДОЖДИК НАКРАПЫВАЕТ

Основная техническая задача при игре этой пьески — выработать плавные движения обеих рук.

59. ВОЛЖСКАЯ ПРИПЕВКА

Каждую фразу мелодии нужно учить отдельно, добиваясь максимальной певучести и связности.

60. В ПОХОД

Можно показать ученику точную длительность ноты с точкой, в данном случае по половинной ноты с точкой. Нужно объяснить, что в результате всегда получаются три длительности — или три четверти, или три восьмых и т. д. При разучивании пьесы обратить внимание на оттенки.

61. КУКУШКА И ПЕРЕПЕЛ

Здесь пунктирный ритм находит широкое применение. Учить пьесу вначале нужно только левой рукой — мелодию, и только после этого присоединить правую — крик перепела.

64. ПЕСНЯ О ВСТРЕЧНОМ

Мелодию исполнять певуче, выразительно, правильно фразировать. При разучивании нужно правильно распределить силу звучности, чтобы мелодия выделялась и чтобы переход ее из одной партии в другую был естественным.

65. СЛОВАЦКАЯ НАРОДНАЯ ПЕСНЯ

Играть песню нужно очень плавно и ровно; верхний голос первой партии должен быть громче.

66. СМЕЛО, ТОВАРИЩИ, В НОГУ!

В этой маршевой песне господствует пунктирный ритм. Первую партию нужно разучивать каждой рукой отдельно, добиваясь максимальной певучести.

67. СЛЕТИ К НАМ, ТИХИЙ ВЕЧЕР

Обе партии могут исполняться учениками. Правая рука первой партии должна играть немного громче левой.

68. ЧЕТЫРЕ ОКТАВЫ

В приведенной таблице дана центральная часть клавиатуры и ее обозначение в нотах. При игре на фортепиано эта часть клавиатуры имеет основное значение, поэтому ребенок должен очень твердо выучить название этих четырех октав и написанные соответствующих клавиш. Предлагаемые здесь вопросы также помогут ребенку ориентироваться на клавиатуре. Следует твердо внушить ему, что *диз* всегда повышает на полтона; а *бемоль* — понижает. Тогда ему будет понятно, что такое *ми-диз*, например, хотя рядом с *ми* нет справа черной клавиши.

69. ЭТЮД

В этом этюде нужно вовремя снимать левую руку, иначе она будет тормозить движение правой руки. Разучивать этюд нужно обязательно по кусочкам, добиваясь предельно легкого, быстрого и ровного исполнения.

70. ВСЕ ОКТАВЫ

Ученика следует ознакомить с названиями октав и напомнить способ записи отдельных от центра нот без большого количества добавочных линеек (8).

Но не нужно перегружать память и внимание ребенка звучанием этого материала — он выучит его значительно позже, когда встретится с ним практически.

71. РАДИОСИГНАЛ

Ребенку доставляет большое удовольствие играть позывные в разных октавах.

73. ПЕЛЯ

Малыш, вероятно, не один раз видел различные музыкальные инструменты, но он, разумеется, не очень точно знает их названия и мало знаком с их звучанием. Полезно объяснить ему разницу в звучании на инструментах: струнные — смычковые, щипковые; духовые; ударные и, наконец, клавишные — фортепиано, орган.

Различным музыкальным инструментам у нас посвящены №№ 72, 76, 79 и таблица на стр. 114 - 115.

Для ознакомления со звучанием инструментов симфонического оркестра очень полезно прослушать симфоническую сказку С. Прокофьева «Летя и Волк», где каждый персонаж характеризуется определенным музыкальным инструментом. Полезно приобрести пластинку с записью этой сказки, чтобы ребенок постепенно приучался распознавать звучание инструментов.

Предлагаемый отрывок надо играть ритмически четко, чтобы передать добрый, веселый характер основного персонажа сказки.

Следует точно выполнять все фразировочные указания — музыка передает гибкие скользящие движения кошки.

74. КОШКА

Трудность разбора здесь заключается в том, что мелодия распределяется между двумя руками, и кроме того в левой руке проходит партия сопровождения.

75. ЭТЮД

Вначале следует разучивать только мелодию (в обеих руках), не играя сопровождение. Руки должны легко падать на клавиши и отскакивать от них.

Пьеса французского композитора XVIII века Рамо основана на подражании звучанию тамбурина (маленького барабачника). Следует точно выполнять всю фразировку и не забывать о паузах в партии левой руки.

76. ТАМБУРИН

Мелодию песни играть особенно певуче, выразительно. Вторая партия поручена исполнению взрослого или старшего ребенка.

78. ЁХАВ КОЗАК ЗА ДУНАЙ

При разучивании этого этюда надо очень активно поднимать пальцы, и в ковар случае не допуская передерживания клавиш. Учить нужно по двутактам и по отдельным тактам (особенно в средней части).

80. РАДУГА

В этой пьесе следует уделить особое внимание разучиванию партии правой руки. Пальцы не должны безвольно падать на клавиатуру, нужно активно «схватывать» клавиши кончиками пальцев. Но основное движение, которое вырабатывается в этой и в следующей пьесах, — легкое движение кисти от запястья.

81. В САДИКЕ

Современная обработка народной песни. В этой пьесе нужно противопоставить два плана: мелодию и сопровождение. Мелодия должна господствовать. В аккордах сопровождения (во второй половине пьесы) нужно выделять верхние звуки, образующие хроматический ход. Если правильно распределить звучность и все время слушать мелодию, самые резкие диссонансы сопровождения будут восприниматься мягко.

82. ВЕНГЕРСКАЯ ПЕСНЯ

При игре этой печальной пьески следует точно выполнять все фразировочные лиги; разучивать ее предварительно нужно каждой рукой отдельно.

85. ПЬЕСА

Здесь пальцы должны «схватывать» клавиши только в период первоначального медленного разучивания. При быстрой игре внимание нужно уделять легкому движению кисти. При малейшем утомлении кисте следует прекращать.

87. ЛЮБОПЫТНАЯ КУРОЧКА

Значительную трудность в партии правой руки представляют свободные переносы — скачки. Пальцы должны отталкиваться активным движением. Указанная аппликатура должна точно соблюдаться.

88. МАРШ

Здесь особенно старательно нужно учить партию левой руки, так как в первом разделе она не очень удобна. Во втором разделе пьесы композитор применил прием имитации: левая рука как бы повторя-

89. МЕНУЭТ

Следует добиваться певучести и спокойствия в игре; обратить внимание на двуголосие в партии левой руки в предпоследнем такте. Это место надо поучить отдельно.

Учить мелодию пьесы по фразам (заметьте, что конец второй фразы — в левой руке), добиваясь их законченности, закругленности. Партия левой руки тоже должна идти гладко, без всяких шероховатостей.

Мелодию играть певуче, но без всякого нажима. Левую руку полезно поучить, соединяя полутакты в аккорды:



В этой пьесе некоторую трудность могут представить триоли в средней части. Их нужно предварительно прохлопать.

В предлагаемом отрывке ученик играет первую партию, добиваясь максимальной певучести. Исполнителям нужно очень внимательно слушать друг друга, так как обе мелодии должны рельефно выделяться и не заглушать одна другую.

В этой теме из симфонии замечательного советского композитора С. Прокофьева необходимо точно выполнять все фразировочные указания. Особенно большую трудность в этом отношении представляют 3—6 такты первой партии, так как здесь каждая рука играет свою мелодию, и фразировка этих мелодий разная. Весь отрывок нужно исполнять в широком темпе, певучим полным звуком.

Для того, чтобы аккорды не мешали исполнению мелодии, их следует поучить отдельно, играя один первый аккорд в каждом такте и соединяя их между собой. После этого движение аккордов уже не будет представлять никакой трудности.

В партии правой руки некоторую трудность представит широкая фразировка, нужно добиваться ее точного осуществления и ни в коем случае не следует дробить фразы на более мелкие.

99. КОЛЫБЕЛЬНАЯ

100. ОСЕНЬ К НАМ ПРИШЛА

101. ГАВОТ

103. ТИРОЛЬСКАЯ ПЕСНЯ

104. СЛАВЯНСКИЙ ТАНЕЦ

105. СЕДЬМАЯ СИМФОНИЯ

106. ПЕСЕНКА

СОДЕРЖАНИЕ

От редактора	2
1. Фортелпано. Стихи М. Пляцковского	4
2. Играй по слогам. Стихи М. Пляцковского; Море и небо *	6
3. Октава	7
4. Пять маленьких братьев *	9
5. Воробушек ***	10
6. Ледяная гора. Мелодия народной песни «Залетится, плетень»	10
7. Кукушка. Н. Потоловский ****	12
8. Восьмое марта. Е. Тиличева. Слова М. Долинова (в четыре руки) *****	12
9. Две тетери *****	13
10. Чики, чнюк, чикалочки. Мелодия из сборника «Гусельки», слова народные (в три руки) ****	14
11. Соловей. Русская народная песня ****	15
12. Ай-ай-ай! М. Раухвергер. Слова О. Высотской (в четыре руки) ****	15
13. На зорьке. Стихи М. Пляцковского ***	16
14. Счет. Г. Лобачев. Слова народные (в три руки) ****	17
15. Кот-лакомка **	18
16. Кто у нас хороши! Ан. Александров. Слова народные (в четыре руки) ****	19
17. Про Машу. Из детской оперы «Гуси-лебеди». Ю. Вейсберг, слова С. Маршак *****	20
18. Воробей. Зара Левина. Слова С. Прокофьевой (в четыре руки) ****	22
19. Ивушка. Русская народная песня *****	23
20. Мишка. М. Раухвергер. Слова А. Барто (четыре руки) *****	23
21. Савка и Гришка. Белорусская народная песня *****	24
22. Фанля. Ан. Александров. Слова С. Прокофьевой (в четыре руки) ****	24
23. Голубок. Из сборника М. Анцева (в четыре руки) ****	26
24. В городах и селах детвора растет. А. Филиппенко. Слова Т. Волгиной (в четыре руки) ****	27
25. Паук и мухи. Мелодия и слова из сборника «Гусельки»	28
26. Новогодняя хороводная. А. Островский. Слова Ю. Леднева (в четыре руки) ****	29
27. На черных клавишах. А. Гадике	29
28. Аагобус. М. Иорданский. Слова О. Высотской *****	30
29. Дуда. Ан. Александров. Слова народные ****	32
30. Со вьюном я хожу. Русская народная песня *****	33
31. Корова. В. Карасова. Слова Н. Френкель *****	33
32. Скерцо. Д. Кабалевский.	34
33. Дед Мороз. В. Витлики. Слова С. Погореловского (в четыре руки) ****	34

В номерах, отмеченных * автору сборника принадлежит стих, ** — стих, и музыка, *** — музыка, **** — обозначают обработки, а ***** — первоисточники песен, выполненные редактором сборника И. Копчевским.

34. Кукла. М. Старокадомский. Слова О. Высотской (в четыре руки) *****	36
35. Зайчик. Украинская народная песня. Перевод М. Клоковой (в три руки) *****	37
36. Трамвай. М. Иорданский. Слова О. Высотской (в три руки) *****	38
37. Пусть всегда будет солнце. А. Островский. Слова Л. Ошвинна (в четыре руки) *****	40
38. Загадка. Эхо **	43
39. Беседа. Стихи М. Пляцковского	43
40. Уезжаем!.. **	44
41. Песенка. Д. Кобалевский	45
42. Друзья **	45
43. Столовая. Ритмическая игра – говорилка *	46
44. Две трубы **	47
45. Зима. Татарская народная песня	47
46. Квартет **	48
47. Лестница **	49
48. Охотник. Н. Поголовский *****	49
49. Гули (Кольбельная песня)	50
50. Этюд. Г. Берекс (Мелодические упражнения, соч. 62 № 11)	50
51. Маленькая полька. Д. Кобалевский	52
52. Китайская мелодия. А. Гедике	53
53. В моем прекрасном замке. Испанская детская песня	53
54. Чьююю (диалог) *	54
55. Украинская песня. Л. Бетховен	55
56. Две октавы	56
57. Звонька. А. Гедике	56
58. Дождик накрапывает. Ан. Александров	57
59. Волжская припевка. М. Черемухин	58
60. В поход. Т. Салютринская	58
61. Кукушка и перепел. А. Гедике *	59
62. Весенняя. В. Моцарт (в четыре руки)	60
63. Маленький барабаник. (Немецкая революционная песня). По обработке А. Давиденко. Русский текст М. Светлова (в четыре руки) *****	62
64. Песня о встрече. Д. Шостакович (в четыре руки)	64
65. Словацкая народная песня (в четыре руки)	66
66. Смело, товарищи, в ногу! Русская революционная песня (в четыре руки)	68
67. Сплетк к нам, тихий вечер (в четыре руки)	68
68. Четыре октавы *	70
69. Этюд. Е. Гнесина	71
70. Все октавы	72
71. Радиосигнал *	72
72. Невиданный скрипач. Стихи Л. Квитко. Перевод М. Светлова.	75
73. Петя. Из симфонической сказки «Петя и Волки». С. Прокофьев. Переложение в четыре руки С. Стемплевского	76
74. Кошка. Из симфонической сказки «Петя и Волки». С. Прокофьев. Переложение в четыре руки С. Стемплевского	77
75. Этюд. Е. Гнесина	78
76. Тамбури. Ж. Рамо. Переложение М. Майчка	79
77. Спи, мой хороший. Кольбельная (отрывок). Д. Шостакович (в четыре руки).	80
78. Как козак за Дунай. Украинская народная песня. В. Золотарев (в четыре руки)	82
79. У каждого свой музыкальный инструмент. Эстонская народная песня. Обработка Х. Кырвнтса. Перевод М. Ивксен *****	86
80. Радуга. А. Гедике (Этюд, соч. 32 № 7). Стихи М. Пляцковского	88
81. В садике. С. Майнапар	90

82. Венгерская песня	91
83. Пьеса. Б. Барток	91
84. Этюд. Л. Шитте (соч. 160 № 17)	92
85. Пьеса. Б. Барток («Детям», № 3)	93
86. Как у наших у ворот. Русская народная песня. А. Живцов (в четыре руки)	94
87. Любопытная курочка. Л. Шитте (Этюд, соч. 160 № 4)	94
88. Марш. Дж. Кларк	96
89. Менуэт. Х. Дьёлар	97
90. Ригодон. Г. Теллеман	98
91. Менуэт. И. С. Бах	98
92. Маленькая сказка. А. Гречанинов («Детский альбом»)	100
93. Марш. А. Гречанинов («Детский альбом»)	101
94. Мачик. Л. Шитте (Этюд, соч. 160 № 6) *	102
95. Немецкий танец. Л. Бетховен	102
96. Этюд. И. Беркович	103
97. Ключи. Д. Кабалевский	104
98. Пляска. А. Кераманов	106
99. Колыбельная. Е. Голубев	107
100. Осень к нам пришла. А. Гречанинов («В разлуке». Из «Детско- го альбома»), стихи М. Пляцковского	108
101. Гавот. Ф. Госсек. Переложение М. Мейчике	109
102. Вольнка. И. С. Бах	110
103. Тирольская песня. Л. Кёлер	111
104. Славянский танец (отрывок). А. Дворжак (в четыре руки)	112
105. Седьмая симфония (отрывок). С. Прокофьев (в четыре руки)	116
106. Песенка. Ан. Александров	118
Методические замечания	120

ЛИДИЯ ПЕТРОВНА ХЕРЕСКО

МУЗЫКАЛЬНЫЕ КАРТИНКИ

для фортепиано

Редактор Н. Колчовская. Художник А. Шинюганов. Художественный редактор Б. Гордиенко.
Технический редактор А. Курясова

Подписано и печатано 22.08.83. Формат 60х90/8. Бум. офс. № 1. Журн.-рубл. гарн. Сфр. печат. Печ. л. 17.
Изд.-л. 18.4. Тираж 25 000 экз. Заказ № 1351. Цена 2 р. 30 к. Ленинградское отделение Всесоюзного из-
дательства «Советский композитор», 190000, Ленинград, ул. Горького, 45. Ленинградская фабрика офсетно-
печатн. № 1 Союзполиграфпрома Государственного комитета СССР по делам издательства, полиграфии
и книжной торговли, 197101, Ленинград, пр. Мира, 1.

X 5206010200-684
082(02)-83-339-83

МУЗЫКАЛЬНЫЕ

зр. 30 к.

ХУДОЖНИК
А. ФУНОГЕНОВ

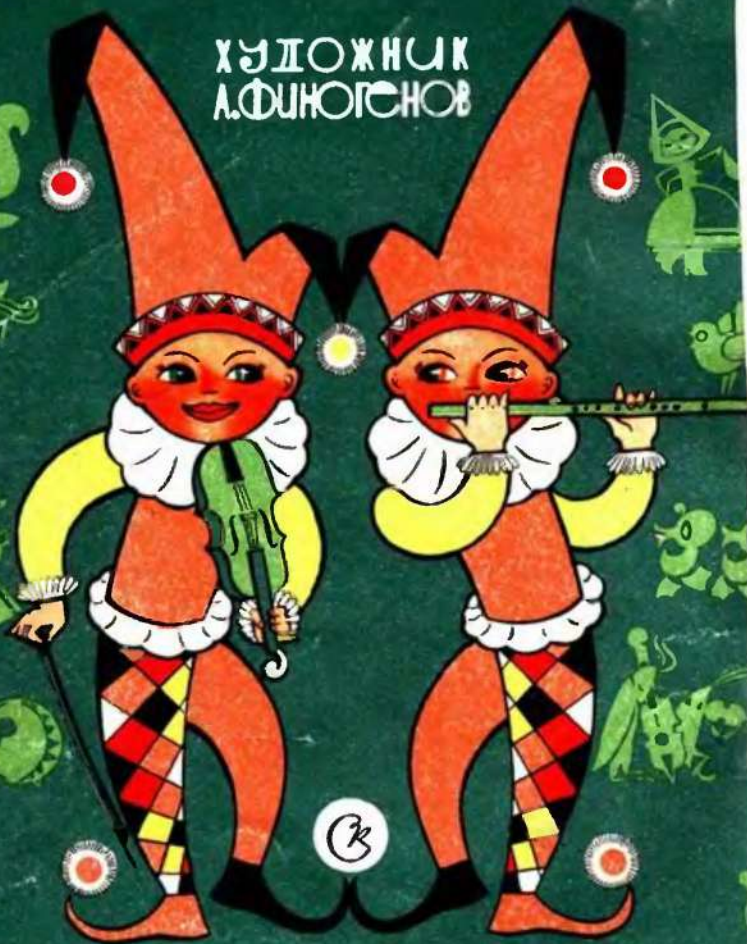

КАРТИНКИ